

CORAX

CE 0082 UIAA EN 12277: 2015 type C

Climbing seat harness
Hamais cuissard d'escalade

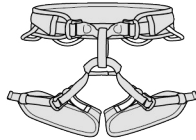

WARNING

Activities involving the use of this equipment are inherently dangerous. You are responsible for your own actions and decisions.

- Before using this equipment, you must:
- Read and understand all Instructions for Use.
 - Get specific training in its proper use.
 - Become acquainted with its capabilities and limitations.
 - Understand and accept the risks involved.



FAILURE TO HEED ANY OF THESE WARNINGS MAY RESULT IN SEVERE INJURY OR DEATH.

1. Field of application (text part) Champ d'application (partie texte)

2. Nomenclature Nomenclature

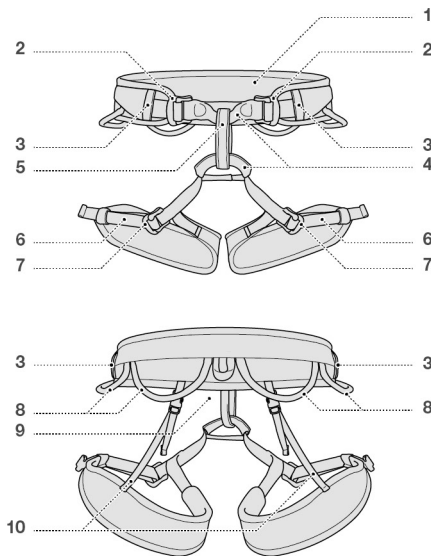

3. Inspection, points to verify (text part) Contrôle, points à vérifier (partie texte)

4. Compatibility (text part) Compatibilité (partie texte)

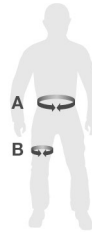

Size 1 - Taille 1

- A 65 - 96 cm / 25,5 - 38 inch
- B 48,5 - 59 cm / 19 - 23 inch

Size 2 - Taille 2

- A 76 - 107 cm / 30 - 42 inch
- B 54 - 67 cm / 21 - 26 inch

Traceability and markings Traçabilité et marquage

CE 0082

a. Body controlling the manufacture of this PPE
b. Notified body that carried out the EU type examination

APAVE SUDEUROPE SAS
8 rue Jean-Jacques Vernazza
Z.A.C. Saumaty-Séon - CS 60193
13322 Marseille CEDEX 16
N°0082

c. Traceability: **datamatrix**

d. Size

e. Individual number
00 000 AA 0000

f. Year of manufacture
g. Day of manufacture
h. Control or name of inspector
i. Incrementation

j. Standards

k. Carefully read the instructions for use

l. Model identification

m. Manufacturer address

n. Manufacture date

k. PETZL i

l. CORAX

m. Size 1
• Manufacture date:
• Serial N°:

n. DO NOT REMOVE THIS LABEL

PETZL
ZI Cidex 105A
38920 Crolles
France
PETZL.COM

a. b. CE 0082

f. EN 12277 type C

g. EN 12277 type C

Warning symbols Panneaux d'alertes



PETZL.COM



Latest version



Other languages



PPE checking

PETZL
F-38920 Crolles
Cidex 105A
PETZL.COM
ISO 9001
© Petzl



Sustaining our Community
Au service de la Communauté
FONDATION-PETZL.ORG

5. How to put the harness on
 Mise en place du harnais

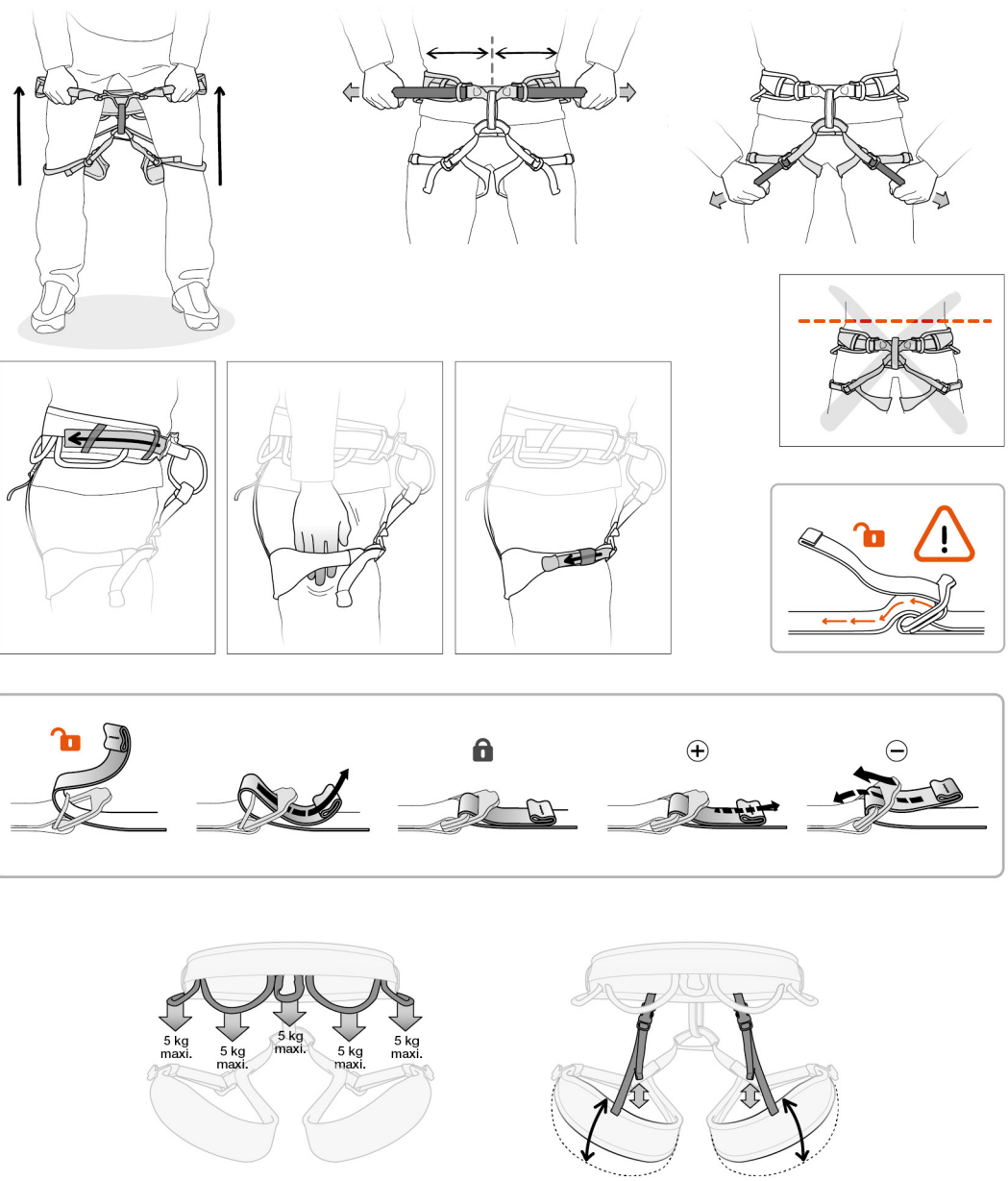

6. Tying in
Encordement

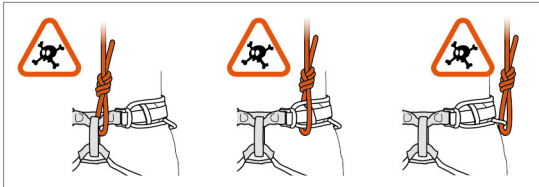
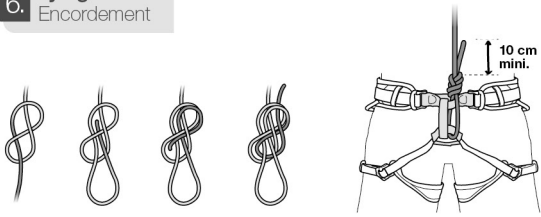

Specific use
Usage spécifique

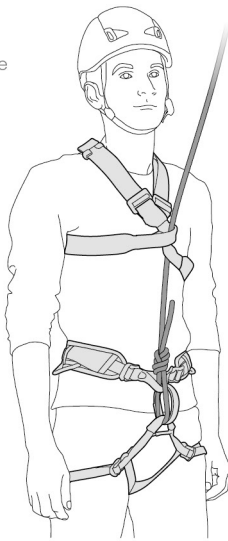

Doing a "PARTNER CHECK"
Effectuer un "PARTNER CHECK"

Belayer / Assureur

Climber / Grimpeur

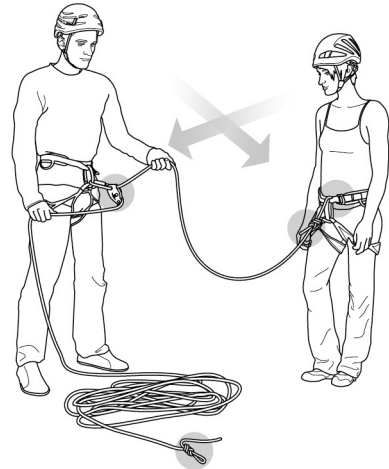

7. Installing a belay or rappel system
 Mise en place du système d'assurage
 (ou descente)

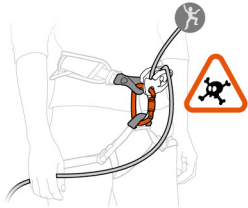
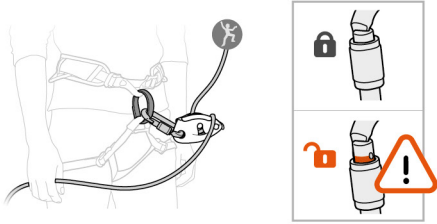

8. Textile products supplementary information
 Informations complémentaires produits textile

A. Lifetime / Durée de vie

Serial n°
 XXX XX XXXX + 10 years
 ans

B. Markings / Marquage



C. Acceptable T° / T° tolérées

+ 80°C / + 176°F
 - 40°C / - 40°F

D. Precautions for use / Précautions d'usage



E. Cleaning - Disinfection / Nettoyage - désinfection



F. Drying / Séchage



G. Storage - Transport / Stockage - transport

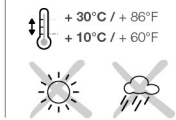

H. Modifications - Repairs / Modifications - Réparations



I. FAQ - Contact / Questions - Contact



These instructions explain how to correctly use your equipment. Only certain techniques and uses are described.

The warning symbols inform you of some potential dangers related to the use of your equipment, but it is impossible to describe them all. Check Petzl.com for updates and additional information.

You are responsible for heeding each warning and using your equipment correctly. Any misuse of this equipment will create additional dangers. Contact Petzl if you have any doubts or difficulty understanding these instructions.

1. Field of application

This equipment is personal protective equipment (PPE) used for fall protection. Climbing seat harness.

This product must not be pushed beyond its limits, nor be used for any purpose other than that for which it is designed.

Responsibility

WARNING

Activities involving the use of this equipment are inherently dangerous. You are responsible for your own actions, decisions and safety.

Before using this equipment, you must:

- Read and understand all Instructions for Use.
- Get specific training in its proper use.
- Become acquainted with its capabilities and limitations.
- Understand and accept the risks involved.

Failure to heed any of these warnings may result in severe injury or death.

This product must only be used by competent and responsible persons, or those placed under the direct and visual control of a competent and responsible person. You are responsible for your actions, your decisions and your safety and you assume the consequences of same. If you are not able, or not in a position to assume this responsibility, or if you do not fully understand the Instructions for Use, do not use this equipment.

2. Nomenclature

(1) Waistbelt, (2) Waistbelt adjustment buckles, (3) Elastic keepers, (4) Tie-in point (bridge), (5) Belay loop, (6) Leg loop straps, (7) Leg loop adjustment buckles, (8) Gear loop, (9) Rear loop for haul rope, (10) Leg loop elastic.

3. Inspection, points to verify

Your safety is related to the integrity of your equipment.

Petzl recommends a detailed inspection by a competent person at least once every 12 months (depending on current regulations in your country, and your conditions of usage). Follow the procedures described at Petzl.com. Record the results on your PPE inspection form: type, model, manufacturer contact info, serial number or individual number, dates: manufacture, purchase, first use, next periodic inspection; problems, comments, inspector's name and signature.

Before each use

Check the webbing at the tie-in points, the belay loop, the adjustment buckles and the safety stitching.

Look for cuts, wear, swelling and damage due to use, to heat, and to contact with chemicals... Be particularly careful to check for cut or loose threads.

Verify that the adjustment buckles operate properly.

During use

Regularly verify that the adjustment buckles are securely fastened.

It is important to regularly monitor the condition of the product and its connections to the other equipment in the system. Make sure that all items of equipment are correctly positioned with respect to each other.

4. Compatibility

Verify that this product is compatible with the other elements of the system in your application (compatible = good functional interaction).

Equipment used with your harness must meet current standards in your country (e.g. EN 12275 carabiners).

5. Harness donning and setup

Make sure the straps aren't twisted. Pass the excess webbing under the elastic keepers to help prevent accidental loosening of the buckles.

Wet and icy harness straps are more difficult to adjust.

Adjustment and suspension test

This harness must be adjusted to fit snugly to reduce the risk of injury in case of a fall.

You must move around and hang in the harness from the tie-in points to verify that the harness is comfortable and properly adjusted.

6. Tying in

Tie in to the two tie-in points. Systematically check your knot before starting to climb.

Specific use: with chest harness
(see drawing for paragraph 6)

7. Installing a belay or rappel system

Connect your belay or rappel system to your belay loop with a locking carabiner.

8. Additional information

This product meets the requirements of Regulation (EU) 2016/425 on personal protective equipment. The EU declaration of conformity is available at Petzl.com.

When to retire your equipment:

WARNING: an exceptional event can lead you to retire a product after only one use, depending on the type and intensity of usage and the environment of usage (harsh environments, marine environment, sharp edges, extreme temperatures, chemicals...).

A product must be retired when:

- It is over 10 years old and made of plastic or textiles.
- It has been subjected to a major fall (or load).
- It fails to pass inspection. You have any doubt as to its reliability.
- You do not know its full usage history.
- When it becomes obsolete due to changes in legislation, standards, technique or incompatibility with other equipment...

Destroy these products to prevent further use.

Icons:

A. Lifetime: 10 years - B. Marking - C. Acceptable temperatures - D. Usage precautions. (WARNING: any contact with chemicals can damage the harness.)
- E. Cleaning/disinfection - F. Drying - G. Storage/transport. (Use the supplied cover when transporting the harness.)
- H. Maintenance - I. Modifications/repairs (prohibited outside of Petzl facilities, except replacement parts)
- J. Questions/contact

3-year guarantee

Against any material or manufacturing defect. Exclusions: normal wear and tear, oxidation, modifications or alterations, incorrect storage, poor maintenance, negligence, uses for which this product is not designed.

Warning symbols

1. Situation presenting an imminent risk of serious injury or death. 2. Exposure to a potential risk of accident or injury. 3. Important information on the functioning or performance of your product. 4. Equipment incompatibility.

Traceability and markings

a. Body controlling the manufacture of this PPE - b. Notified body performing the EU type exam - c. Traceability: datamatrix - d. Sizing - e. Serial number - f. Year of manufacture - g. Day of manufacture - h. Control or name of inspector - i. Incrementation - j. Standards - k. Read the Instructions for Use carefully - l. Date of manufacture (month/year) - m. Manufacturer address

Cette notice explique comment utiliser correctement votre équipement. Seuls certains usages et techniques sont présentés.

Les panneaux d'alerte vous informent de certains dangers potentiels liés à l'utilisation de votre équipement, mais il est impossible de tous les décrire. Prenez connaissance des mises à jour et informations complémentaires sur Petzl.com.

Vous êtes responsable de la prise en compte de chaque alerte et de l'utilisation correcte de votre équipement. Toute mauvaise utilisation de cet équipement sera à l'origine de dangers additionnels. Contactez Petzl si vous avez des doutes ou des difficultés de compréhension.

1. Champ d'application

Équipement de protection individuelle (EPI) contre les chutes de hauteur.

Ce produit ne doit pas être sollicité au-delà de ses limites ou dans toute autre situation que celle pour laquelle il est prévu.

Responsabilité

ATTENTION

Les activités impliquant l'utilisation de cet équipement sont par nature dangereuses.

Vous êtes responsable de vos actes, de vos décisions et de votre sécurité.

Avant d'utiliser cet équipement, vous devez :

- Lire et comprendre toutes les instructions d'utilisation.
- Vous former spécifiquement à l'utilisation de cet équipement.
- Vous familiariser avec votre équipement, apprendre à connaître ses performances et ses limites.
- Comprendre et accepter les risques induits.

Le non-respect d'un seul de ces avertissements peut être la cause de blessures graves ou mortelles.

Ce produit ne doit être utilisé que par des personnes compétentes et avisées ou placées sous le contrôle visuel direct d'une personne compétente et avisée. Vous êtes responsable de vos actes, de vos décisions et de votre sécurité et en assumez les conséquences. Si vous n'êtes pas en mesure d'assumer cette responsabilité, ou si vous n'avez pas bien compris les instructions d'utilisation, n'utilisez pas cet équipement.

2. Nomenclature

(1) Ceinture, (2) Boucles de réglage de ceinture, (3) Passants élastiques, (4) Point d'encordement (pontet), (5) Anneau d'assurage, (6) Sangles de cuisse, (7) Boucles de réglage des cuisses, (8) Porte-matériel, (9) Boucle arrière pour corde de hissage, (10) Élastiques de cuisses.

3. Contrôle, points à vérifier

Petzl conseille une vérification approfondie, par une personne compétente, au minimum tous les 12 mois. Respectez les modes opératoires décrits sur le site Petzl.com. Enregistrez les résultats sur la fiche de vie de votre EPI.

Avant toute utilisation

Vérifiez les sangles au niveau des points d'encordement, de l'anneau d'assurage, des boucles de réglage et des coutures de sécurité.

Surveillez les coupures, usures, gonflements et dommages dus à l'utilisation, à la chaleur, aux produits chimiques... Attention aux fils coupés ou distendus.

Vérifiez le bon fonctionnement des boucles de réglage.

Pendant l'utilisation

Vérifiez régulièrement le bon serrage des boucles de réglage.

Il est important de contrôler régulièrement l'état du produit et de ses connexions avec les autres équipements du système. Assurez-vous du bon positionnement des équipements les uns par rapport aux autres.

4. Compatibilité

Vérifiez la compatibilité de ce produit avec les autres éléments du système dans votre application (compatibilité = bonne interaction fonctionnelle).

5. Mise en place du harnais

Vérifiez l'absence de vrille sur les sangles. Passez le surplus de sangle sous les passants élastiques pour éviter le desserrage intempestif des boucles.

Les sangles humides et gelées du harnais sont plus difficiles à régler.

Réglage et test de suspension

Ce harnais doit être ajusté proche du corps pour réduire le risque de blessure en cas de chute.

Vous devez effectuer des mouvements et un test de suspension sur les points d'encordement pour vérifier le confort et le réglage.

6. Encordement

Encordez-vous sur les deux points d'encordement. Vérifiez systématiquement votre nœud avant de commencer à grimper.

Usage spécifique harnais torse

(voir dessin paragraphe 6)

7. Mise en place du système d'assurage (ou descente)

Connectez votre système d'assurage, ou de descente, à votre anneau d'assurage par un mousqueton à verrouillage.

8. Informations complémentaires

Ce produit est conforme au règlement (UE) 2016/425 relatif aux équipements de protection individuelle. La déclaration de conformité UE est disponible sur Petzl.com.

Mise au rebut :

ATTENTION, un événement exceptionnel peut vous conduire à rebuter un produit après une seule utilisation (type et intensité d'utilisation, environnements d'utilisation : milieux agressifs, milieux marins, arêtes coupantes, températures extrêmes, produits chimiques...).

Un produit doit être rebuté quand :

- Il a plus de 10 ans et est composé de plastique ou de textile.
- Il a subi une chute importante (ou effort).
- Le résultat des vérifications du produit n'est pas satisfaisant. Vous avez un doute sur sa fiabilité.
- Vous ne connaissez pas son historique complet d'utilisation.
- Quand son usage est obsolète (évolution législative, normative, technique ou incompatibilité avec d'autres équipements...).

Détruisez ces produits pour éviter une future utilisation.

Pictogrammes :

A. Durée de vie : 10 ans - B. Marquage - C. Températures tolérées - D. Précautions d'usage. (Attention, tout contact avec des produits chimiques a des effets néfastes sur le harnais.)
- E. Nettoyage/désinfection - F. Séchage - G. Stockage/transport. (Utilisez la housse fournie pour le transport.)
- H. Modifications/réparations (interdites hors des ateliers Petzl, sauf pièces de rechange)
- I. Questions/contact

Garantie 3 ans

Contre tout défaut de matière ou fabrication. Sont exclus : usure normale, oxydation, modifications ou retouches, mauvais stockage, mauvais entretien, négligences, utilisations pour lesquelles ce produit n'est pas destiné.

Panneaux d'alerte

1. Situation présentant un risque imminent de blessure grave ou mortelle. 2. Exposition à un risque potentiel d'incident ou de blessure. 3. Information importante sur le fonctionnement ou les performances de votre produit. 4. Incompatibilité matérielle.

Traçabilité et marquage

a. Organisme contrôlant la fabrication de cet EPI - b. Organisme notifié intervenant pour l'examen UE de type - c. Traçabilité : datamatrix - d. Taille - e. Numéro individuel - f. Année de fabrication - g. Jour de fabrication - h. Contrôle ou nom du contrôleur - i. Incrementation - j. Normes - k. Lire attentivement la notice technique - l. Identification du modèle - m. Adresse du fabricant - n. Date de fabrication (mois/année)

In dieser Gebrauchsanweisung wird erklärt, wie Sie Ihr Produkt richtig verwenden. Es werden nur einige der Techniken und Verwendungen dargestellt. Die Warnhinweise informieren Sie über gewisse mögliche Gefahren bezüglich der Verwendung Ihres Produkts. Es ist jedoch nicht möglich, alle erwägbareren Fälle zu beschreiben. Bitte nehmen Sie Kenntnis von den Aktualisierungen und zusätzlichen Informationen auf Petzl.com.

Sei sind für die Beachtung der Warnhinweise und für die sachgemäße Verwendung Ihres Produkts verantwortlich. Jede fehlerhafte Verwendung des Produkts bedeutet eine zusätzliche Gefahrenquelle. Wenn Sie Zweifel haben oder etwas nicht richtig verstehen, wenden Sie sich bitte an Petzl.

1. Anwendungsbereich

Persönliche Schutzausrüstung (PSA) zum Schutz gegen Absturz.

Sitzgurt zum Sportklettern.

Dieses Produkt darf nicht über seine Grenzen hinaus belastet werden. Es darf ausschließlich zu dem Zweck verwendet werden, für den es entworfen wurde.

Haftung

WARNUNG

Aktivitäten, bei denen diese Ausrüstung zum Einsatz kommt, sind naturgemäß gefährlich.

Für Ihre Handlungen, Entscheidungen und für Ihre Sicherheit sind Sie selbst verantwortlich.

Vor dem Gebrauch dieser Ausrüstung müssen Sie:

- Die Gebrauchsanleitung vollständig lesen und verstehen.
- Fachgerecht zu richtigen Benutzung der Ausrüstung ausgebildet sein.
- Sich mit Ihrer Ausrüstung vertraut machen, die Möglichkeiten und Einschränkungen kennen lernen.
- Die mit dem Einsatz verbundenen Risiken verstehen und akzeptieren.

Die Nichtberücksichtigung auch nur einer dieser Warnungen kann zu schweren Verletzungen oder sogar Tod führen.

Dieses Produkt darf nur von kompetenten und besonnenen Personen verwendet werden oder von Personen, die unter der direkten Aufsicht und visuellen Kontrolle einer kompetenten und besonnenen Person stehen.

Sie sind für Ihre Handlungen, Entscheidungen und für Ihre Sicherheit verantwortlich und tragen die Konsequenzen. Wenn Sie nicht in der Lage sind, diese Verantwortung zu übernehmen, oder wenn Sie die Gebrauchshinweise nicht richtig verstanden haben, benutzen Sie diese Ausrüstung nicht.

2. Benennung der Teile

- (1) Hüftgurt, (2) Schnallen zum Einstellen des Hüftgurts, (3) Elastische Riemenhalter, (4) Verbindungssteg der Beinschlaufen, (5) Sicherungsring, (6) Beinschlaufen, (7) Schnallen zum Einstellen der Beinschlaufen, (8) Materialschlaufen, (9) Rückseitige Schlaufe zur Befestigung eines Zugsels, (10) Elastische Beinschlaufenanhängungen.

3. Überprüfung, zu kontrollierende Punkte

Ihre Sicherheit hängt vom Zustand Ihrer Ausrüstung ab.

Petzl empfiehlt, mindestens alle 12 Monate (entsprechend den in Ihrem Land geltenden Vorschriften und den Nutzungsbedingungen) eine eingehende Überprüfung durch eine kompetente Person durchführen zu lassen. Bitte beachten Sie die auf Petzl.com beschriebenen Vorgehensweisen. Tragen Sie die Ergebnisse in den Prüfbericht Ihrer PSA ein: Typ, Modell, Kontaktinformation des Herstellers, Seriennummer oder individuelle Nummer, Daten: Herstellung, Kauf, erste Anwendung, nächste regelmäßige Überprüfung, Probleme, Bemerkungen, Name und Unterschrift des Prüfers.

Vor jedem Einsatz

Überprüfen Sie das Gurtband an den Anseilpunkten, am Sicherungsring und den Einstellschnallen sowie die Sicherheitsnähte.

Achten Sie auf Einschnitte, Abnutzungserscheinungen, aufgequollene Stellen und sonstige durch Benutzung, Hitzeeinwirkung oder Kontakt mit chemischen Produkten hervorgerufene Schäden. Achten Sie darauf, dass keine Fäden lose oder durchtrennt sind.

Überprüfen Sie die einwandfreie Gängigkeit der Einstellschnallen.

Während des Gebrauchs

Überprüfen Sie regelmäßig, ob das Gurtband straff gezogen ist.

Es ist unerlässlich, den Zustand des Produkts und seiner Verbindungen mit anderen Ausrüstungsgegenständen im System regelmäßig zu überprüfen. Stellen Sie stets sicher, dass die einzelnen Ausrüstungsgegenstände im System richtig zueinander positioniert sind.

4. Kompatibilität

Überprüfen Sie die Kompatibilität dieses Produkts mit den anderen Elementen Ihres Systems (Kompatibilität = funktionelles Zusammenspiel).

Die mit Ihrem Gurt verwendeten Ausrüstungselemente müssen mit den in Ihrem Land geltenden Normen übereinstimmen (z.B. Karabiner EN 12275).

5. Anlegen des Gurts

Vergewissern Sie sich, dass das Gurtband nicht verdreht ist. Verstauen Sie das überstehende Gurtband unter den elastischen Riemenhaltern, um ein unbeabsichtigtes Lösen des Gurtbands zu verhindern.

Feuchtes und vereistes Gurtband ist schwieriger einzustellen.

Einstellung und Hängetest

Dieser Gurt sollte gut an Ihre Körperform angepasst werden und eng anliegen, um im Falle eines Sturzes die Verletzungsgefahr zu verringern. Sie sollten herumgehen und sich an den Anseilösen in den Gurt hängen (Hängetest), um den Komfort und die Einstellung zu testen.

6. Anseilen

Binden Sie sich parallel zum Sicherungsring in Beinschlaufensteg und Hüftgurtöse ein. Überprüfen Sie vor dem Klettern systematisch Ihren Knoten.

Spezielle Anwendung mit Brustgurt

(siehe Abbildung Abschnitt 6)

7. Anbringen des Sicherungssystems (bzw. des Absellsystems)

Verbinden Sie Ihr Sicherungs- oder Absellsystem mithilfe eines Verschlusskarabiners mit Ihrem Sicherungsring.

8. Zusätzliche Informationen

Das Produkt entspricht der PSA-Verordnung (EU) 2016/425. Die EU-Konformitätserklärung ist auf Petzl.com verfügbar.

Aussonern von Ausrüstung:

ACHTUNG, außergewöhnliche Umstände können die Aussonderung eines Produkts nach einer einmaligen Anwendung erforderlich machen (Art und Intensität der Benutzung, Anwendungsbereich: aggressive Umgebungen, Meeresklima, scharfe Kanten, extreme Temperaturen, Chemikalien usw.).

In folgenden Fällen muss ein Produkt ausgedonnert werden:

- Wenn es mehr als 10 Jahre alt ist (Kunststoff- und Textilprodukte).
- Nach einem schweren Sturz (oder Belastung).
- Das Überprüfungsergebnis ist nicht zufriedenstellend, das Produkt fällt bei der Überprüfung durch. Sie bezweifeln seine Zuverlässigkeit.
- Die vollständige Gebrauchsgeschichte ist nicht bekannt.
- Das Produkt ist veraltet (Änderung der gesetzlichen Bestimmungen, der Normen und der technischen Vorschriften, Inkompatibilität mit anderen Ausrüstungsgegenständen usw.).
- Zerstoren und entsorgen Sie diese Produkte, um ihren weiteren Gebrauch zu verhindern.

Zeichenerkennung:

A. Lebensdauer: 10 Jahre - B. Markierung - C. Temperaturbeständigkeit - D. Vorsichtsmaßnahmen. (Achtung: Der Kontakt mit chemischen Produkten führt zur Beschädigung des Gurts) - **E. Reinigung/Desinfektion - F. Trocknung - G.**

Lagerung/transport. (Benutzen Sie zum transportieren den mitgelieferten Transportbeutel.) - **H. Pflege - I. Änderungen/Reparaturen** (außerhalb der Petzl

Betriebsstätten nicht zulässig, ausgenommen Ersatzteile) - **J. Fragen/Kontakt**

3 Jahre Garantie

Auf Material- und Fabrikationsfehler. Von der Garantie ausgeschlossen sind: normale Abnutzung, Oxidation, Änderungen oder Nachbesserungen, unsachgemäße Lagerung, unsachgemäße Wartung, Nachlässigkeiten und Anwendungen, für die das Produkt nicht bestimmt ist.

Warnhinweise

1. Unmittelbare Verletzungs- oder Lebensgefahr. 2. Potenzielles Unfall- oder Verletzungsrisiko. 3. Wichtige Information über die Funktionsweise oder die Leistungsangaben Ihres Produkts. 4. Inkompatibilität zwischen Ausrüstungsgegenständen.

Rückverfolgbarkeit und Markierung

a. Die Herstellung dieser PSA überwachende Stelle - b. Benannte Stelle für die EU-Baumusterprüfung - c. Rückverfolgbarkeit: Data Matrix - d. Größe - e. Individuelle Nummer - f. Herstellungsjahr - g. Herstellungstag - h. Prüfung oder Name des Prüfers - i. Fortlaufende Seriennummer - j. Normen - k. Lesen Sie die Gebrauchsanleitung aufmerksam durch - l. Herstellungsdatum (Monat/Jahr) - m. Adresse des Herstellers

IT

Questa nota informativa spiega come utilizzare correttamente il dispositivo. Solo alcune tecniche e utilizzi sono presentati.

I segnali di attenzione vi informano di alcuni potenziali pericoli legati all'utilizzo del dispositivo, ma è impossibile descriverli tutti. Prendete visione degli aggiornamenti e delle informazioni supplementari sul sito Petzl.com.

Vo siete responsabili della considerazione di ogni avviso e dell'utilizzo corretto del dispositivo. L'uso improprio di questo dispositivo causa rischi aggiuntivi. Contattare Petzl in caso di dubbi o difficoltà di comprensione.

1. Campo di applicazione

Dispositivo di protezione individuale (DPI) contro le cadute dall'alto.

Imbracatura bassa d'arrampicata.

Questo prodotto non deve essere sollecitato oltre i suoi limiti o in qualsiasi altra situazione differente da quella per cui è destinato.

Responsabilità

ATTENZIONE

Le attività che comportano l'utilizzo di questo dispositivo sono per natura pericolose.

Vo siete responsabili delle vostre azioni, delle vostre decisioni e della vostra sicurezza.

Prima di utilizzare questo dispositivo, occorre:

- Leggere e comprendere tutte le istruzioni d'uso.
- Ricevere una formazione adeguata sul suo utilizzo.
- Acquisire familiarità con il dispositivo, imparare a conoscerne le prestazioni e i limiti.
- Comprendere e accettare i rischi indotti.

Il mancato rispetto di una sola di queste avvertenze può essere la causa di ferite gravi o mortali.

Questo prodotto deve essere utilizzato esclusivamente da persone competenti e addestrate o sottoposte al controllo visivo diretto di una persona competente e addestrata.

Vo siete responsabili delle vostre azioni, delle vostre decisioni e della vostra sicurezza e ve ne assumete le conseguenze. Se non siete in grado di assumervi questa responsabilità, o se non avete compreso le istruzioni d'uso, non utilizzare questo dispositivo.

2. Nomenclatura

(1) Cintura, (2) Fibbie di regolazione della cintura, (3) Passanti elastici, (4) Punto di legatura (ponte), (5) Anello di assicurazione, (6) Fettucce di cosciale, (7) Fibbie di regolazione dei cosciali, (8) Portamateriali, (9) Fibbia posteriore per corda di sollevamento, (10) Elastici dei cosciali.

3. Controllo, punti da verificare

La vostra sicurezza è legata all'integrità della vostra attrezzatura.

Petzl raccomanda un controllo approfondito come minimo ogni 12 mesi da parte di una persona competente (in funzione della normativa in vigore nel vostro paese e delle vostre condizioni d'uso). Rispettate le procedure descritte sul sito Petzl.com. Registrate i risultati nella scheda di vita del vostro DPI: tipo, modello, dati del fabbricante, numero di serie o numero individuale; date: fabbricazione, acquisto, primo utilizzo, successive verifiche periodiche; difetti, osservazioni; nome e firma del controllore.

Prima di ogni utilizzo

Verificare le fettucce a livello dei punti di legatura, dell'anello di assicurazione, delle fibbie di regolazione e delle cuciture di sicurezza.

Fare attenzione ai tagli, all'usura, ai rigonfiamenti e ai danni dovuti all'utilizzo, al calore, ai prodotti chimici... Attenzione ai fili tagliati o allentati. Verificare il corretto funzionamento delle fibbie di regolazione.

Durante l'utilizzo

Verificare regolarmente il corretto serraggio delle fibbie di regolazione. È importante controllare regolarmente lo stato del prodotto e dei suoi collegamenti con gli altri dispositivi del sistema. Assicurarsi del corretto posizionamento dei dispositivi gli uni rispetto agli altri.

4. Compatibilità

Verificare la compatibilità di questo prodotto con gli altri elementi del sistema nella vostra applicazione (compatibilità = buona interazione funzionale). Gli elementi utilizzati con l'imbracatura devono essere conformi alle norme in vigore nel vostro paese (per esempio moschettoni EN 12275).

5. Sistemazione dell'imbracatura

Verificare l'assenza di attorcigliamento delle fettucce. Passare la parte in eccedenza della fettuccia sotto i passanti elastici per evitare l'involontario allentamento delle fibbie.

Le fettucce dell'imbracatura bagnate e gelate sono più difficili da regolare.

Regolazione e prova di sospensione

Questa imbracatura deve essere regolata aderente al corpo per ridurre il rischio di ferite in caso di caduta.

Si devono effettuare dei movimenti e una prova di sospensione sui punti di legatura per verificare il comfort e la regolazione.

6. Legatura

Legarsi sui due punti di legatura. Controllare sistematicamente il nodo prima di cominciare ad arrampicare.

Utilizzo specifico imbracatura pettorale

(vedi disegno paragrafo 6)

7. Installazione del sistema di assicurazione (o calata)

Collegare il sistema di assicurazione, o calata, all'anello di assicurazione mediante un moschettoni con ghiera di bloccaggio.

8. Informazioni supplementari

Questo prodotto è conforme al regolamento (UE) 2016/425 relativo ai dispositivi di protezione individuale. La dichiarazione di conformità UE è disponibile sul sito Petzl.com.

Eliminazione:

ATTENZIONE, un evento eccezionale può comportare l'eliminazione del prodotto dopo un solo utilizzo (tipo ed intensità di utilizzo, ambiente di utilizzo: ambienti aggressivi, ambiente marino, parti taglienti, temperature estreme, prodotti chimici...). Il prodotto deve essere eliminato quando:

- Ha più di 10 anni ed è composto da materiale plastico o tessile.
- Ha subito una forte caduta (o sforzo).
- Il risultato dei controlli del prodotto non è soddisfacente. Si ha un dubbio sulla sua affidabilità.
- Non si conosce l'intera storia del suo utilizzo.
- Quando il suo utilizzo è obsoleto (evoluzione delle leggi, delle normative, delle tecniche o incompatibilità con altri dispositivi...).

Distruocere i prodotti scartati per evitarne un futuro utilizzo.

Pittogrammi:

A. Durata: 10 anni - B. Marcatura - C. Temperature tollerate - D. Precauzioni d'uso. (Attenzione, qualsiasi contatto con prodotti chimici ha effetti dannosi sull'imbracatura.) - **E. Pulizia/disinfezione - F. Asciugatura - G. Stoccaggio/trasporto.** (Utilizzare la custodia fornita per il trasporto.) - **H. Manutenzione - I.**

Modifiche/riparazioni (proibite al di fuori degli stabilimenti Petzl salvo pezzi di ricambio) - **J. Domande/Contatto**

Garanzia 3 anni

Contro ogni difetto di materiale o di fabbricazione. Sono esclusi: usura normale, ossidazione, modifiche o ritocchi, cattiva conservazione, manutenzione impropria, negligenze, utilizzi ai quali questo prodotto non è destinato.

Segnali di attenzione

1. Situazione che presenta un rischio imminente di lesione grave o mortale.
2. Esposizione a un rischio potenziale d'incidente o lesione.
3. Informazione importante sul funzionamento o le performance del vostro prodotto.
4. Incompatibilità materiale.

Tracciabilità e marcatura

a. Organismo che controlla la fabbricazione di questo DPI - b. Ente riconosciuto che interviene per l'esame UE di tipo - c. Tracciabilità: datamatrix - d. Taglia - e. Numero individuale - f. Anno di fabbricazione - g. Giorno di fabbricazione - h. Controllo o nome del controllore - i. Incrementazione - j. Norme - k. Leggere attentamente l'istruzione tecnica - l. Data di fabbricazione (mese/anno) - m. Indirizzo del fabbricante

Este folleto explica cómo utilizar correctamente su equipo. Sólo se presentan algunas técnicas y utilizaciones.

Las señales de advertencia le informan de algunos peligros potenciales relacionados con la utilización de su equipo, pero es imposible describirlos todos. Infórmese de las actualizaciones y de la información complementaria en Petzl.com. Usted es responsable de tener en cuenta cada una de las advertencias y de utilizar correctamente su equipo. Cualquier mala utilización de este equipo originará peligros adicionales. Contacte con Petzl si tiene dudas o dificultades de comprensión.

1. Campo de aplicación

Equipo de protección individual (EPI) contra las caídas de altura. Arnés de cintura para escalada.

Este producto no debe ser solicitado más allá de sus límites o en cualquier otra situación para la que no esté previsto.

Responsabilidad

ATENCIÓN

Las actividades que implican la utilización de este equipo son por naturaleza peligrosas.

Usted es responsable de sus actos, sus decisiones y su seguridad.

Antes de utilizar este equipo, debe:

- Leer y comprender todas las instrucciones de utilización.
- Formarse específicamente en el uso de este equipo.
- Familiarizarse con su equipo y aprender a conocer sus prestaciones y sus limitaciones.
- Comprender y aceptar los riesgos derivados.

El no respeto de una sola de estas advertencias puede ser la causa de heridas graves o mortales.

Este producto sólo debe ser utilizado por personas competentes y responsables, o que estén bajo el control visual directo de una persona competente y responsable. Usted es responsable de sus actos, sus decisiones y su seguridad y asume las consecuencias de los mismos. Si usted no está dispuesto a asumir esta responsabilidad o si no ha comprendido bien las instrucciones de utilización, no utilice este equipo.

2. Nomenclatura

(1) Cinturón, (2) Hebillas de regulación del cinturón, (3) Trabillas elásticas, (4) Punto de encordamiento (puente de unión), (5) Anillo de aseguramiento, (6) Cintas de las perneras, (7) Hebillas de regulación de las perneras, (8) Anillos portamaterial, (9) Anillo trasero para la cuerda de izado, (10) Elásticos de las perneras.

3. Control, puntos a verificar

Su seguridad está vinculada a la integridad de su equipo.

Petzl aconseja que una persona competente realice una revisión en profundidad cada 12 meses como mínimo (en función de la legislación en vigor en su país y de las condiciones de utilización). Respete los modos operativos descritos en Petzl.com. Registre los resultados en la ficha de revisión del EPI: tipo, modelo, nombre y dirección del fabricante, número de serie o número individual, fechas: fabricación, compra, primera utilización, próximos controles periódicos, defectos, observaciones, nombre y firma del inspector.

Antes de cualquier utilización

Compruebe las cintas a nivel de los puntos de encordamiento, del anillo de aseguramiento, de las hebillas de regulación y de las costuras de seguridad. Vigile los cortes, desgastes, hinchamientos y daños debidos al uso, al calor, a los productos químicos... Atención a los hilos cortados o flojos. Compruebe el correcto funcionamiento de las hebillas de regulación.

Durante la utilización

Compruebe regularmente el correcto ceñido de las hebillas de regulación. Es importante controlar regularmente el estado del producto y de sus conexiones con los demás equipos del sistema. Asegúrese de la correcta colocación de los equipos entre sí.

4. Compatibilidad

Compruebe la compatibilidad de este producto con los demás elementos del sistema en su aplicación (compatibilidad = interacción funcional correcta). Los elementos utilizados con el arnés deben cumplir con las normas en vigor en su país (por ejemplo, mosquetones EN 12275).

5. Colocación del arnés

Compruebe que las cintas no estén retorcidas. Pase la cinta sobrante por las trabillas elásticas para evitar que las hebillas se aflojen inesperadamente. Las cintas húmedas y heladas del arnés son más difíciles de regular.

Regulación y prueba de suspensión

Este arnés se debe llevar ajustado cerca del cuerpo para reducir el riesgo de lesión en caso de caída. Debe realizar movimientos y una prueba de suspensión de los puntos de encordamiento para comprobar la comodidad y la regulación.

6. Encordamiento

Encuérdese utilizando los dos puntos de encordamiento. Compruebe sistemáticamente el nudo antes de empezar a escalar.

Utilización específica con un arnés de torso

(consulte el dibujo del apartado 6).

7. Colocación del sistema de aseguramiento (o descenso)

Conecte su sistema de aseguramiento, o de descenso, al anillo de aseguramiento mediante un mosquetón con bloqueo de seguridad.

8. Información complementaria

Este producto es conforme al reglamento (UE) 2016/425 relativo a los equipos de protección individual. La declaración de conformidad UE está disponible en Petzl.com.

Dar de baja:

ATENCIÓN: un suceso excepcional puede llevarle a dar de baja un producto después de una sola utilización (tipo e intensidad de utilización, entorno de utilización: ambientes agresivos, ambientes marinos, aristas cortantes, temperaturas extremas, productos químicos, etc.). Un producto debe darse de baja cuando:

- Tiene más de 10 años y está compuesto por plástico o textil.
- Ha sufrido una caída importante (o esfuerzo).
- El resultado de las revisiones del producto no es satisfactorio. Duda de su fiabilidad.
- No conoce el historial completo de utilización.
- Cuando su utilización es obsoleta (evolución legislativa, normativa, técnica o incompatibilidad con otros equipos, etc.).
- Destruya estos productos para evitar una utilización futura.

Pictogramas:

A. Vida útil: 10 años - B. Marcado - C. Temperaturas toleradas - D.

Precauciones de utilización. (Atención, cualquier contacto con productos químicos tiene efectos nefastos en el arnés.) - **E. Limpieza/desinfección - F. Secado - G. Almacenamiento/transporte.** (Utilice la funda suministrada para el transporte.) - **H. Mantenimiento - I. Modificaciones/repificaciones** (prohibidas fuera de los talleres de Petzl, excepto las piezas de recambio) - **J. Preguntas/contacto**

Garantía 3 años

Contra cualquier defecto del material o de fabricación. Se excluye: el desgaste normal, la oxidación, las modificaciones o retoques, el almacenamiento incorrecto, el mantenimiento incorrecto, las negligencias y las utilizaciones para las que este producto no está destinado.

Señales de advertencia

1. Situación que presenta un riesgo inminente de herida grave o mortal. 2. Exposición a un riesgo potencial de incidente o de herida. 3. Información importante sobre el funcionamiento o las prestaciones de su producto. 4. Incompatibilidad material.

Trazabilidad y marcado

a. Organismo que controla la fabricación de este EPI - b. Organismo notificado que interviene en el examen UE de tipo - c. Trazabilidad: datamatrix - d. Tallaje - e. Número individual - f. Año de fabricación - g. Día de fabricación - h. Control o nombre del controlador - i. Incremento - j. Normas - k. Lea atentamente la ficha técnica - l. Fecha de fabricación (mes/año) - m. Dirección del fabricante

PT

Esta noticia explica cómo utilizar correctamente o seu equipamento. Somente algumas das técnicas e utilizações são apresentadas.

Os painéis de alerta informam-vos de alguns perigos potenciais ligados à utilização do equipamento, mas é impossível descrevê-los todos. Tome conhecimento das últimas atualizações e informações complementares em Petzl.com.

É responsável por tomar conhecimento de cada alerta e pela utilização correta do seu equipamento. Toda a má utilização deste equipamento estará na origem de perigos adicionais. Contacte a Petzl se tiver dúvidas ou dificuldades de compreensão.

1. Campo de aplicação

Equipamento de proteção individual (EPI) contra quedas em altura.

Harnês de cintura de escalada.

Este produto não deve ser solicitado para lá dos seus limites ou em qualquer situação para a qual não tenha sido previsto.

Responsabilidade

ATENÇÃO

As atividades que implicam a utilização deste produto são por natureza perigosas.

Você é responsável pelos seus actos, pelas suas decisões e pela sua segurança.

Antes de utilizar este equipamento, deve:

- Ler e compreender todas as instruções de utilização.
- Formar-se especificamente na utilização deste equipamento.
- Familiarizar-se com o seu equipamento, aprender a conhecer as suas performances e as suas limitações.
- Compreender e aceitar os riscos inerentes.

O não respeito destes avisos poderá causar ferimentos graves ou mortais.

Este produto não deve ser utilizado senão por pessoas competentes e responsáveis, ou colocado sob o controle visual directo de uma pessoa competente e responsável.

Você é responsável pelos seus actos, pelas suas decisões, pela sua segurança e assume as consequências. Se não se sente à medida de assumir essa responsabilidade, ou se não entendeu bem as instruções de utilização, não utilize este equipamento.

2. Nomenclatura

(1) Cinto, (2) Fivelas de ajuste do cinto, (3) Passadores elásticos, (4) Ponto de encordamento, (5) Anel de segurança, (6) Fitas das perneiras, (7) Fivelas de ajuste das perneiras, (8) Porta-material, (9) Fivela posterior para corda de içagem, (10) Elásticos de perneiras.

3. Controle, pontos a verificar

A sua segurança está ligada à integridade do seu equipamento.

A Petzl aconselha uma verificação aprofundada, por pessoa competente, no mínimo a cada 12 meses (em função da legislação em vigor no seu país e das condições de utilização). Respeite os modos de operação descritos em Petzl.com. Registre os resultados na ficha de vida do seu EPI: tipo, modelo, coordenadas do fabricante, número de série ou número individual, datas de fabrico, aquisição, primeira utilização, das próximas inspeções periódicas, defeitos, chamadas de atenção, nome e assinatura do controlador.

Antes de qualquer utilização

Verifique as fitas ao nível dos pontos de encordamento, do anel de segurança, das fivelas de ajuste e das costuras de segurança.

Vigie os cortes, desgaste, inchaços e danos devidos à utilização, ao calor, aos produtos químicos... Atenção aos fios cortados ou distendidos. Verifique o correcto funcionamento das fivelas de ajuste.

Durante a utilização

Verifique regularmente o correcto funcionamento das fivelas de ajuste.

É importante controlar regularmente o estado do produto e as suas conexões com outros equipamentos do sistema. Assegure-se do posicionamento correcto dos equipamentos e de uns em relação aos outros.

4. Compatibilidade

Verifique a compatibilidade deste produto com os outros elementos do sistema na sua aplicação (compatibilidade = boa interacção funcional).

Os elementos utilizados com o seu harnês devem estar conformes às normas em vigor no seu país (mosquetões EN 12275 por exemplo).

5. Equipar-se com o harnês

Verifique se as perneiras não estão torcidas. Passe a fita excedente sob os passadores elásticos para evitar que as fivelas se desapertem inadvertidamente. As fitas do harnês molhadas e/ou geladas são mais difíceis de ajustar.

Ajuste e teste de suspensão

O seu harnês deve estar ajustado próximo ao corpo para reduzir o risco de ferimento em caso de queda.

Deve movimentar-se e efectuar um teste de suspensão nos pontos de encordamento para verificar o conforto e o ajuste.

6. Encordamento

Encorde-se sobre os dois pontos de encordamento. Verifique sistematicamente o seu nó antes de começar a escalar.

Utilização específica harnês com torse

(ver desenho parágrafo 6)

7. Montagem do sistema de segurança (ou descida)

Conecte o seu sistema de segurança, ou o de descida, ao seu anel de segurança com um mosquetão de segurança.

8. Informações complementares

Este produto está conforme ao regulamento (UE) 2016/425 relativamente aos equipamentos de proteção individual. A declaração de conformidade UE está disponível em Petzl.com.

Abater um produto:

ATENÇÃO, um evento excepcional pode conduzir ao abate de um produto após uma só utilização (tipo e intensidade de utilização, ambiente de utilização: ambientes agressivos, ambientes marinhos, arestas cortantes, temperaturas extremas, produtos químicos...).

Um produto deve ser abatido quando:

- Tem mais de 10 anos e é composto por plástico ou têxtil.
- Foi sujeito a uma queda importante (ou esforço).
- O resultado das verificações do produto não é satisfatório. Você tem uma dúvida sobre a sua fiabilidade.
- Você não conhece a história completa de utilização.
- Quando a sua utilização está obsoleta (evolução legislativa, normativa, técnica ou incompatibilidade com outros equipamentos...).

Destrua os produtos abatidos para evitar uma futura utilização.

Pictogramas:

A. Duração de vida: 10 anos - B. Marcação - C. Temperaturas toleradas - D.

Precauções de utilização. (Atenção, qualquer contacto com produtos químicos tem efeitos nefastos no arnés.) - **E. Limpeza/desinfeção - F. Secagem - G.**

Armazenamento/transporte. (Utilize a bolsa fornecida para o transporte.) - **H. Manutenção - I. Modificações/reparações** (estão interditas fora das instalações da Petzl, salvo peças sobresselentes) - **J. Questões/contacto**

Garantia 3 anos

Contra qualquer defeito de material ou fabrico. Estão excluídos: desgaste normal, oxidação, modificações ou retoques, mau armazenamento, má manutenção, negligências, utilizações para as quais este produto não está destinado.

Painel de alerta

1. Situação que apresenta risco iminente de ferimento grave ou mortal. 2. Exposição a um risco potencial de incidente ou ferimento. 3. Informação importante sobre funcionamento ou performances do seu produto. 4. Incompatibilidade de materiais.

Rastreio e marcações

a. Organismo controlador do fabrico deste EPI - b. Organismo notificado interveniente para o exame UE de tipo - c. Rastreio: datamatrix - d. Tamanho - e. Número individual - f. Ano de fabrico - g. Dia de fabrico - h. Controlador ou nome do controlador - i. Incrementação - j. Normas - k. Ler atentamente a informação técnica - l. Data de fabrico (mês/ano) - m. Endereço do fabricante

In deze bijslufter wordt uitgelegd hoe u uw materiaal juist moet gebruiken. Er komen hierin slechts enkele technieken en toepassingen aan bod.
De waarschuwingsborden geven u bepaalde mogelijke gevaren aan rond het gebruik van uw materiaal, maar we kunnen hier uiteraard niet alles behandelen. Lees daarom de nieuwste updates en aanvullende info op Petzl.com.
U bent zelf verantwoordelijk om met elke waarschuwing rekening te houden en uw materiaal juist te gebruiken. Elk verkeerd gebruik van dit materiaal zal aan de oorsprong liggen van bijkomende gevaren. Neem bij twijfel of onduidelijkheden contact op met Petzl.

1. Toepassingsveld

Persoonlijk beschermingsmiddel (PBM) tegen hoogtevallen.
Zitgordel voor rotsklimmen.
Dit product mag niet méér belast worden dan toegelaten en mag niet gebruikt worden in elke situatie waarvoor het niet bedoeld is.

Verantwoordelijkheid

OPGELET
De activiteiten die het gebruik van deze uitrusting vereisen, zijn van nature gevaarlijk.
U staat zelf in voor uw daden, beslissingen en veiligheid.

Voordat u deze uitrusting gebruikt, moet u:
- Alle gebruiksinstructies lezen en begrijpen.
- Een aangepaste training hebben gevolgd voor het gebruik van deze uitrusting.
- Zich vertrouwd maken met uw uitrusting, en de prestaties en beperkingen ervan leren kennen.

- De inherente risico's begrijpen en aanvaarden.
Het niet-respecteren van een van deze waarschuwingen kan leiden tot ernstige of dodelijke verwondingen.

Dit product mag enkel gebruikt worden door (personen die onder direct visueel toezicht staan van) bevoegde en beraden personen.
U staat zelf in voor uw daden, beslissingen en veiligheid, en neemt dan ook persoonlijk de gevolgen op zich. Indien u niet in staat bent om deze verantwoordelijkheid op zich te nemen of de gebruiksinstructies niet goed begrepen hebt, gebruik dit apparaat dan niet.

2. Terminologie van de onderdelen

(1) Heupriem, (2) Sluitingsgespen van de heupriem, (3) Elastische bandgeleiders, (4) Inbindpunt (beugel), (5) Beveiligingsring, (6) Beenlussen, (7) Sluitingsgespen van de beenlussen, (8) Materiaaluls, (9) Gesp achteraan voor het hijsstouw, (10) Elastische beenlussen.

3. Check: te controleren punten

Uw veiligheid is afhankelijk van uw volledige uitrusting.
Petzl beveelt op zijn minst een grondige 12-maandelijkse controle door een bevoegd persoon aan (conform de geldende normen in uw land en de omstandigheden waarin u het product gebruikt). Leef de gebruiksregels na zoals vermeld op Petzl.com. Vermeld de resultaten op de fiche van uw PBM: type, model, gegevens van de fabrikant, serienummer of individueel nummer, data van fabricage, aankoop, eerste ingebruikneming, volgende periodieke nazichten; gebreken, opmerkingen, naam en handtekening van de inspecteur.
Vóór elk gebruik
Controleer de riemen ter hoogte van de inbindpunten, de beveiligingsring, de sluitingsgespen en de veiligheidsstiksels.
Controleer op scheuren, slijtageverschijnselen, zwellingen en schade ten gevolge van het gebruik, hitte, chemische producten ... Let op doorsneden of uitgerokken vezels.
Check de goede werking van de sluitingsgespen.

Tijdens het gebruik

Check regelmatig of de sluitingsgespen goed aangespannen zijn.
Het is belangrijk om regelmatig de staat van het product te controleren, alsook zijn verbindingen met de andere onderdelen van het systeem. Vergewis u ervan dat alle elementen goed geplaatst zijn ten opzichte van elkaar.

4. Verenigbaarheid

Gelieve na te zien of dit product compatibel is met de andere elementen van het systeem in uw toepassing (compatibiliteit = een goede functionele interactie).
De elementen die u samen met uw gordel gebruikt, moeten voldoen aan de normen die van kracht zijn in uw land (bv. karabiners EN 12275).

5. Aantrekken van de gordel

Controleer dat de riemen niet getorst zijn. Steek het overblijvende deel van de heupriem door de elastische bandgeleiders om ongewenst loskomen van de gespen te voorkomen.
De natte en bevorenen riemen van de gordel zijn moeilijker te regelen.
Afstelling en ophangingstest
Deze gordel moet nauw op het lichaam worden aangepast om het risico op verwondingen bij een val te beperken.
Maak de nodige bewegingen en laat u hangen op de inbindpunten om het comfort en de afstelling van de gordel na te gaan.

6. Inbinden

Bind u in op de twee inbindpunten. Controleer systematisch uw knoop voordat u begint te klimmen.
Specifiek gebruik borstgordel
(zie tekening paragraaf 6)

7. Plaatsing beveiligingssysteem (of voor afdaling)

Maak uw beveiligings- of afdalingssysteem met een vergrendelbare karabiner aan uw beveiligingsring vast.

8. Extra informatie

Dit product is conform de verordening (EU) 2016/425 betreffende persoonlijke beschermingsmiddelen. De EU-conformiteitsverklaring is beschikbaar op Petzl.com.
Af schrijven:
OPGELET: een uitzonderlijk voorval kan u ertoe brengen het product af te schrijven na één enkel gebruik (type en intensiteit van gebruik, gebruiksomgeving: agressieve milieus, zeeewater, scherpe randen, extreme temperaturen, chemische producten ...).
Een product moet worden afgeschreven wanneer:
- Het ouder dan 10 jaar is en samengesteld uit plastic of textiel.
- Het een belangrijke val (of belasting) heeft ondergaan.
- Het resultaat van de controles van het product geen voldoende geeft. U twijfelt aan de betrouwbaarheid ervan.
- U zijn volledige gebruikshistoriek niet kent.
- Het product in onbruik is geraakt (evolutie van de wetten, de normen, de technieken of onverenigbaarheid met de andere delen van de uitrusting ...).
Vernietig deze afgeschreven producten om een verder gebruik te vermijden.

Pictogrammen:
A. Levensduur: 10 jaar - B. Markering - C. Toegelaten temperatuur - D. Gebruiksvoorschriften. (Let op: elk contact met chemische producten heeft schadelijke gevolgen voor uw gordel.) - **E. Reiniging/desinfectie - F. Droging - G. Berging/transport.** (Gebruik steeds de meegeleverde hoes voor het transport.) - **H. Onderhoud - I. Veranderingen/herstellingen** (verboden buiten de Petzl ateliers, behalve voor vervangstukken) - **J. Vragen/contact**

3 jaar garantie

Voor fabricage- of materiaalfouten. Met uitzondering van: normale slijtage, oxidatie, veranderingen of aanpassingen, slechte berging, slecht onderhoud, nalatigheid of toepassingen waarvoor dit product niet bestemd is.

Waarschuwborden

1. Situatie die een dreigend risico op een ernstige of dodelijke verwonding inhoudt.
2. Blootstelling aan een mogelijk risico op een incident of verwonding.
3. Belangrijke informatie over de werking of de prestaties van uw product.
4. Niet compatibel met ander materiaal.

Markering en tracering van de producten

a. Controleergaan voor de productie van dit PBM - b. Erkend keuringsorganisme dat zich uitspreekt over het EU type-examen - c. Tracering: datamatrix - d. Maat - e. Individueel nummer - f. Fabricagejaar - g. Fabricagedag - h. Controle van naam van de controleur - i. Incrementatie - j. Normen - k. Lees aandachtig de technische bijsluiter - l. Fabricagedatum (maand/jaar) - m. Adres van de fabrikant

Brugsanvisningen indeholder forklaringer på, hvordan udstyret anvendes korrekt. Kun enkelte ændringer og teknikker er beskrevet. Advarselskiltene informerer dig om nogle potentielle risici, som er forbundet med anvendelsen af udstyret, men det er umuligt at beskrive dem alle. Du kan finde opdateringer og flere oplysninger på Petzl.com.
Du er selv ansvarlig for at tage højde for alle advarselser og anvende udstyret korrekt. En forkert anvendelse af udstyret kan forårsage yderligere risici. Kontakt Petzl, hvis du er i tvivl eller har svært ved at forstå brugsanvisningen.

1. Anvendelsesområde

Personligt værnemiddel (PV) anvendt til faldsikring. Produktet må ikke overbelastes eller bruges til andre formål end det, produktet er bestemt til.

Ansvar

ADVARSEL
De aktiviteter, som indebærer anvendelse af dette udstyr, er forbundet med risici og er dermed farlige.
Du er ansvarlig for dine egne handlinger, beslutninger og sikkerhed.

For anvendelse af dette udstyr, skal du:
- Læse og forstå alle instruktionerne i brugsanvisningen.
- Få specifik træning i korrekt anvendelse af udstyret.
- Blive bekendt med udstyret, dets ydeevne og begrænsninger.
- Forstå og acceptere risikoen forbundet med udstyret.

Manglende overholdelse af én eller flere af disse advarsler kan resultere i alvorlige kvæstelser eller dødsfald.

Udstyret bør kun benyttes af kompetente og erfarne personer, eller under direkte opsyn af en kompetent og erfarne person.
Du er ansvarlig for dine handlinger, beslutninger og sikkerhed, og du må påtage dig ansvaret for konsekvenserne heraf. Du må ikke bruge udstyret, hvis du ikke er i stand til at påtage dig dette ansvar, eller hvis du ikke forstår hele brugsanvisningen.

2. Fortegnelse over delene

(1) Bælte, (2) Bæltespænder, (3) Elastiske holdere, (4) Indbindingsløkke, (5) Sikringsløkke, (6) Belønker, (7) Justerbare bændspænder, (8) Udstyrholder, (9) Forbindelsesled (bag) til hejserøb (10) Elastiske bændremme.

3. Kontrolpunkter

Petzl anbefaler, at udstyret efterses indgående af en kompetent person mindst én gang hver 12. måned. Fremgangsmåder beskrevet på Petzl.com bør overholdes. Registrer resultaterne i logbogen for dit personlige værnemiddel (PV).

For enhver anvendelse

Kontroller indbindingsløkker, sikringsløkke, de justerbare spændere og sikkerhedssystemer.
Hold øje med revner, siltage, misdannelser og skader som skyldes brug af udstyret, varme og kemiske produkter, m.m. Vær særlig opmærksom på ødelagte eller løse træde.
Kontroller, at spænderne fungerer korrekt.

Under anvendelsen

Kontroller regelmæssigt, at spænderne er spændt korrekt.
Det er vigtigt, at produktets tilstand og forbindelser til andet udstyr fra sikringsystemet kontrolleres regelmæssigt. Kontroller, at delene i udstyret sidder rigtigt i forhold til hinanden.

4. Kompatibilitet

Kontroller, at produktet er foreneligt med det øvrige udstyr fra sikringsystemet for den valgte aktivitet (forenelighed = de benyttede værnemidler fungerer godt indbyrdes).

5. Sådan sættes selen på

Kontroller, at stropperne ikke er snoede. De overskydende remme skal føres tilbage under de elastiske stroppholdere for at undgå, at spænderne løsnes utilsigtet. Fugtige eller frose stropper på siddeselen er sværere at justere.

Justering og siddestest

Denne siddesele skal tilpasses, så den sidder tæt, for at mindske risikoen for kvæstelser ved fald.
Brugeren skal bevæge sig rundt og udføre en siddestest ved at hænge i selen fra indbindingsløkkerne for at sikre en god komfort og en korrekt justering.

6. Indbinding

Bind rebet fast på de 2 indbindingsløkker. Kontroller knuden systematisk, for du begynder at klatre.
Specifik anvendelse: med brystsele
(Se tegning i afsnit 6)

7. Etablering af faldsikringsystemet (eller nedfirringssystemet)

Fastgør faldsikrings- eller nedfirringssystemet på siddeselens sikringsløkke med en låsekarabin.

8. Supplerende oplysninger

Dette produkt er i overensstemmelse med forordning (EU) 2016/425 om personlige værnemidler. EU-overensstemmelseserklæringen er tilgængelig på Petzl.com.

Kasserig af udstyr:

ADVARSEL: I særlige tilfælde kan du være nødsaget til at kassere produktet efter kun én enkelt anvendelse, afhængig af produktets type og anvendelsen af produktet, samt det miljø, hvori produktet anvendes (østsende miljø, havmiljø), eller som følge af skarpe kanter, ekstreme temperature, kemiske produkter, m.m. Kassér øjeblikkeligt udstyr, hvis:

- Det mindst er 10 år gammelt og er lavet af plastik eller tekstiler.
- Det har været udsat for et stort fald (eller belasting).
- Resultaterne af inspektionen ikke er tilfredsstillende. Du er i tvivl om produktets pålidelighed.
- Du ikke kender udstyrets tidligere anvendelser til fulde.
- Når udstyret vurderes som ikke længere anvendeligt (som følge af ændringer i lovgivningen, standarder, teknikker eller inkompatibilitet med andet udstyr, osv.).

Skaf dig af med kasseret udstyr for at undgå yderligere anvendelse.
Piktogrammer:
A. Levetid: 10 år - B. Mærkning - C. Tilladelige temperaturer - D. Sædvanlige forholdsregler. (Advarsel: Enhver kontakt med kemikalier kan have skadelige virkninger på siddeselen.) - **E. Rensning/desinfektion - F. Tørring - G. Opbevaring/transport.** (Brug den medfølgende transportpose.) - **H. Ændringer/ reparationer** (skal udføres af Petzl undtagen udfikning af reservedele) - **I. Spørgsmål/kontakt**

3-års garanti

Imod alle defekter i materialer og fremstilling. Garantien dækker ikke: normal siltage, oxidering, ændringer, udbedringer, forkert opbevaring, dårlig vedligeholdelse og ændringer, som produktet ikke er bestemt til.

Advarselskiltet

1. Situation med overhængende risiko, som kan føre til dødsfald eller alvorlige kvæstelser.
2. Potentielt faresituation, som kan føre til mindre alvorlige kvæstelser.
3. Vigtig information om produktets funktion og ydeevne.
4. Inkompatibilitet.

Sporbarhed og mærkning

a. Organ, som kontrollerer produktionen af dette PV - b. Bemyndiget organ, som udfører EU-typeafprøvning - c. Sporbarhed: datamatrix - d. Størrelse - e. Individuelt nummer - f. Fremstillingsår - g. Fremstillingsdato - h. Inspektion eller navn på inspektøren - i. Inkrementering - j. Standarder - k. Læs brugsanvisningen grundigt. - l. Modelreference - m. Producentens adresse - n. Fremstillingsdato (måned/år)

Dessa instruktioner förklarar hur du använder din utrustning korrekt. Endast vissa tekniker och användningsområden är beskrivna.

Varningssymbolerna ger information om några potentiella risker relaterade till användning av utrustningen, det är möjligt att beskriva alla. Gå in på Petzl.com för uppdateringar och ytterligare information.

Du är själv ansvarig för att beakta varje varning och använda utrustningen korrekt. Felanvändning av denna utrustning skapar ytterligare faror. Kontakta Petzl om du är osäker på eller har svårt att förstå något i dessa dokument.

1. Användningsområden

Denna utrustning är personlig skyddsutrustning (PPE) och används till fallskydd. Sitsele, klättring. Denna produkt får inte belastas över sin hållfasthetsgräns eller användas till ändamål den inte är avsedd för.

Ansvar

VARNING

Aktiviteter där denna typ av utrustning används är alltid riskfyllda. Du ansvarar själv för dina egna handlingar, beslut och din säkerhet.

Innan du använder denna utrustning måste du:

- Läsa och förstå samtliga användarinstruktioner.
- Få särskild övning i hur utrustningen ska användas.
- Lära känna utrustningens egenskaper och begränsningar.
- Förstå och godta befintliga risker.

Om dessa varningar ignoreras kan det medföra allvarliga skador eller dödsfall.

Denna produkt får endast användas av kompetenta och ansvarfulla personer eller av personer som övervakas av en kompetent och ansvarfull person. Du ansvarar själv för dina egna handlingar, beslut och din säkerhet och är medveten om konsekvenserna av dessa. Använd inte produkten om du inte kan eller har möjlighet att ta detta ansvar eller denna risk, eller inte förstår någon av dessa instruktioner.

2. Utrustningens delar

(1) Midjebälte, (2) Justeringsspännen midja, (3) Resårband, (4) Inknytningspunkt (brygg), (5) Förankringsögla, (6) Bensinglor, (7) Justeringsspännen bensinglor, (8) Utrustningsöglor, (9) Bakre loop för hisstep, (10) Elastiska band till bensingorna.

3. Besiktning, punkter att kontrollera

Din säkerhet beror av skicket på din utrustning.

Petzl rekommenderar en utförlig inspektion utförd av en kompetent person minst var 12:e månad (beroende på aktuell lagstiftning i det land den används samt under vilka förhållanden den används). Följ de anvisningar beskrivna på Petzl.com. Dokumentera resultatet i besiktningstomuläret för PPE: typ, modell, kontaktinfo tillverkaren, serienummer eller individuellt nummer, datum: tillverkning, inköp, första användning, nästa besiktning; problem, kommentarer, besiktarens namn och signatur.

Före varje användningstillfälle

Kontrollera banden vid infästningspunkter, justeringsspännen och sömmar. Leta efter jack, slitåge, bulor och skador som uppkommit p.g.a. användning, värme, kontakt med kemikalier etc. Leta särskilt efter avkapade eller lösa trådar. Kontrollera att justeringsspännena fungerar ordentligt.

Under användning

Kontrollera regelbundet att justeringsspännena är ordentligt stängda. Det är viktigt att regelbundet inspektera produktens skick och dess förbindelsepunkter med andra delar i utrustningen. Se till att de olika delarna i utrustningen är korrekt sammansatta i förhållande till varandra.

4. Kompatibilitet

Se till att denna produkt är kompatibel med andra delar i systemet för ditt användande (kompatibel = fungerar bra ihop). Utrustning som används tillsammans med selen måste följa de standarder som finns i det land den används (t.ex. EN 12275 karbiner).

5. Påtagning och inställning av selen

Se till att banden inte är tvinnade. Trä överblivet band genom resåren för att förhindra att spännena lossas av misstag. Blöta och isiga selremmar är svårare att justera.

Justering och belastningstest

Din sele måste sluta tätt om kroppen för att minska skaderisken vid ett fall. Du måste gå omkring i selen och testa att hänga i den från inknytningspunkterna för att kontrollera att den sitter bekvämt och att den är riktigt justerad.

6. Inknytning

Knyt in i de två inknytningspunkterna. Kontrollera knuten systematisk innan klättring påbörjas.

Särskild användning: med bröstsele

(se bild för paragraf 6)

7. Inkoppling av säkrings- eller firningsdon

Koppla in ditt säkrings- eller firningsdon i förankringsöglan med en låskarbin.

8. Ytterligare information

Denna produkt motsvarar krav enligt EU Förordning 2016/425 om personlig skyddsutrustning. EU försäkran om överensstämelsen finns på Petzl.com.

När produkten inte längre ska användas:

VARNING: i extremfall kan produkten behöva kasseras efter ett enda användningstillfälle, beroende på hur och var den använts och vad den utsatts för (tuffa miljöer, hav, vassa kanter, extrema temperaturer, kemikalier, etc.).

Produkten måste kasseras när:

- Den är över 10 år gammal och gjord av plast eller textil.
- Den har blivit utsatt för ett större fall eller kraftig belastning.
- Den inte klarar inspektionen. Du tvivlar på dess skick.
- Du inte helt och hållet känner till dess historia.
- När den blir omodern pga ändringar i lagstiftningen, nya standarder, ny teknik eller är inkompatibel med annan utrustning etc.

Förstör dessa produkter för att undvika framtida bruk.

Ikoner:

A. Livslängd: 10 år - B. Märkning - C. Godkända temperaturer - D.

Försiktighetsåtgärder användning. (VARNING: all kontakt med kemikalier kan skada selen.) - **E. Rengöring/desinfektion - F. Torkning - G. Förvaring/Transport.** (Använd medföljande skyddet för transport av selen.) - **H. Underhåll - I. Ändringar/reparationer** (ej tillåtna utanför Petzls lokaler, undantaget reservdelar) - **J. Frågor/kontakt**

3 års garanti

Mot alla material- och tillverkningsfel. Undantag: normalt slitage, rost, modifieringar eller ändringar, felaktig förvaring, dåligt underhåll, försumlighet eller felaktig användning.

Varningssymboler

1. Situation som påvisar en överhängande risk för allvarlig skada eller dödsfall, 2. Exponering för möjlig risk för olycka eller skada. 3. Viktig information gällande produktens funktion eller prestation. 4. Inkompatibilitet av utrustning.

Spårbarhet och märkningar

a. Kontrollorgan som verifierar av denna PPE - b. Testorgan som utför EU-test - c. Spårbarhet: datamatis - d. Storlek - e. Serienummer - f. Tillverkningsår - g. Tillverkningsdag - h. Kontroll eller namn på inspektör - i. Inkrementation - j. Standarder - k. Läs användarinstruktionerna noga - l. Tillverkningsdatum (månad/år) - m. Tillverkarens adress

Nämä käyttöohjeet ohjeistavat, miten käyttää varusteita oikein. Vain jotkin tekniikat ja käyttötavat on esitelty.

Varoitusymbolit antavat tietoa joistain varusteiden käyttöön liittyvistä vaaroista, mutta on mahdolltonta mainita ne kaikki. Tarkista päivitykset ja lisätiedot osoitteesta Petzl.com.

Olet itse vastuussa siitä, että huomioit varoitukset ja käytät varusteita oikein. Tämän varusteen väärinkäyttö lisää vaaratilanteiden riskiä. Ota yhteyttä Petzlin, jos olet epävarma tai jos et täysin ymmärrä näitä ohjeita.

1. Käyttötarkoitus

Tämä varuste on putoamisuojaukseen käytettävä henkilökohtainen suojavaruste (henkilösuojain).

Istumaväljalat.

Tätä tuotetta ei saa kuormittaa yli sen kestokyvyn, eikä sitä saa käyttää mihinkään muuhun tarkoitukseen kuin siihen, mihin se on suunniteltu.

Vastuu

Toiminta, jossa tätä varustetta käytetään on luonteeltaan vaarallista.

Olet vastuussa omista teoistasi, päätöksistäsi ja turvallisuudestasi.

Ennen tämän varusteen käyttämistä sinun pitää:

- Lukea ja ymmärtää kaikki käyttöohjeet.
- Hankkia käyttöä varten erikoiskoulutus.
- Tutustua sen käyttökelpoisuuteen ja rajoituksiin.
- Ymmärtää ja hyväksyä tähän liittyvät riskit.

Näiden varoitusten huomiointi jättäminen saattaa johtaa vakavaan loukkaantumiseen tai kuolemaan.

Tätä tuotetta saavat käyttää vain päteivät ja vastuulliset henkilöt tai henkilöt, jotka ovat pätevän ja vastuullisen henkilön välittömän valvonnan ja silmäläipidin alaisia. Olet vastuussa teoistasi, päätöksistäsi sekä turvallisuudestasi ja sinä kannat seuraukset näistä. Jos et ole kykenevä tai oikeutettu ottamaan tätä vastuuta, tai jos et ymmärrä näysin näitä ohjeita, älä käytä tätä varustetta.

2. Osaluettelot

(1) Lantioyöv, (2) Lantioyön säätösoljet, (3) Joustavat pidikkeet, (4) Kiinnityspiste (kiinnitysilta), (5) Varmistulaitteen kiinnityspiste, (6) Jalkalenkkien hihat, (7) Jalkalenkkien säätösoljet, (8) Tarkikelkki, (9) Takalenkki kakkosköyden kuljettamiseen, (10) Joustavat jalkalenkin remmit.

3. Tarkastuskäytökä

Varusteitasi luotettavaisuus vaikuttaa turvallisuuteesi.

Petzl suosittelee tekemään asiantuntijan toimesta tarkastuksen vähintään kerran vuodessa (riippuen kyseisen valtion säädöksistä sekä käyttöolosuhteista). Noudata osoitteessa Petzl.com annettuja ohjeita. Kirjaa tulokset henkilösuojaimen tarkastuslomakkeeseen: tyyppi, malli, valmistajan yhteyshiedot, sarja- tai yksilönnumero, ongelmat, kommentit, tarkastajan nimi ja allekirjoitus, päivämäärät: valmistuksen, oston, ensimmäisen käyttökerran, seuraavan määräaikaistarkastuksen.

Ennen jokaista käyttöä

Tarkista nauhojen kunto kiinnityskohtien, varmistuslenkkien, säätösolkien ja turvaompeloiden kohdalta.

Tutki, ettei nauhoissa ole viiltoja tai paisumia ja etteivät ne ole kuluneet tai vaurioituneet käytön, kuumuuden tai kemikaalien tms. vuoksi. Varmista erityisen huolellisesti, etteivät kuidut ole katkeilleet tai purkautuneet.

Varmista, että säätösoljet toimivat moitteettomasti.

Käytön aikana

Varmista säännöllisesti, että säätösoljet ovat tiukasti kiinni.

On tärkeää tarkastaa tuotteen kunto ja sen liittyminen järjestelmän muhin välleisiin säännöllisesti. Varmista että kaikki varusteet ovat oikeassa asennessa toisiinsa nähden.

4. Yhteensopivuus

Varmista tuotteen yhteensopivuus muiden käyttämäsi järjestelmän osien kanssa (yhteensopivuus = hyvä toimivisuus yhdessä käytettynä). Valjaiden kanssa käytettävien varusteiden tulee noudattaa kunkin maan sen hetkisiä standardeja (esim. EN 12275 -sulurenkaat).

5. Valjaiden pukeminen ja säätäminen

Varmista etteivät hihatn ole kiertäellä. Asenna hihnojen ylijävää osat joustavien pidikkeiden alle välttääksesi säätösolkien tahattoman löystymisen.

Märkien ja jäisten valjashihnojen säätäminen on vaikeampaa.

Sääto ja roikkumiskoe

Valjaat on säädettävä niin, että ne istuvat tukevasti. Tämä vähentää loukkaantumisriskiä putoamistilanteessa.

Sinun tulee kokeilla liikkumista valjaissa ja roikkua niiden varassa kiinnittymispisteestä varmistaaksesi, että valjaat ovat riittäväen mukavat odotettavissa olevaa käyttöä silmällä pitäen ja että säädöt on tehty asianmukaisesti.

6. Kiinnittäytyminen köyteen

Pujota köysi kahden kiinnityspisteen läpi ja tee solmu. Tarkista solmusi järjestelmällisesti ennen jokaista kipeilykertaa.

Erityiskäyttö: rintavaljaiden kanssa (katso kuva kappaleessa 6)

7. Varmistus- tai laskeutumisjärjestelmän asennus

Kiinnitä varmistus- tai laskeutumisjärjestelmäsi varmistuslaitteen kiinnityspisteeseen sulurenkaalla.

8. Lisätietoa

Tämä tuote täyttää EU:n henkilösuojainasetuksen 2016/425 vaatimukset. EU-vaatimustenmukaisuusvaatimus on saatavilla osoitteessa Petzl.com.

Milöin varusteet poistetaan käytöstä:

VAROITUS: erikoistapauksissa saatat joutua poistamaan tuotteen käytöstä vain yhden ainoan käyttökerran jälkeen. Tämä riippuu käytön rasittavuudesta ja käyttöolosuhteista (ankarat olosuhteet, merympäristö, terävät reunat, äänimäiset lämpötilat, kemikaalit...).

Tuote on poistettava käytöstä, kun:

- Se on yli 10 vuotta vanha ja tehty muovista tai tekstiileistä.
- Se on allitunut rajulle pudotukselle (tai raskaalle kuormitukselle).
- Se ei läpäise tarkastusta tai sinulla on pienikin epäily sen luotettavuudesta.
- Et tunne sen käyttöhistoriaa täysin.
- Se vanhenee läinsäädännön, standardien, tekniikoiden tms. muuttamisen vuoksi tai kun se tulee yhteensopimattomaksi muiden varusteiden kanssa.

Tuhoa käyttöä poistetut varusteet, jottei kukaan käytä niitä enää.

Ikoni:

A. Käyttöikä: 10 vuotta - B. Merkinnät - C. Hyväksytyt käyttölämpötilat - D. Käytön varoitimet. (VAROITUS valjaat voivat vahingoittua, jos ne joutuvat kosketuksiin kemikaalien kanssa) - **E. Puhdistaminen/desinointi - F.**

Kuvaaminen - G. Säilytys/kuljetus. (Kuljeta valjaita niiden mukana toimitetussa suojuksessa.) - **H. Huolto - I. Muutokset/korjaukset** (kiilettä muiden kuin Petzlin toimesta, ei koske varaosia) - **J. Kysymykset/yhteydenotto**

3 vuoden takuu

Kattaa kaikki materiaali- ja valmistusviat. Takuuseen eivät kuulu: normaali kuluminen, hapettuminen, varusteeseen tehdyt muutokset, virheellinen säilytys, huono yläpito ja välinpitämättömyyden tai sellaisen käytön aiheuttamat vauriot, johon tuotetta ei ole suunniteltu.

Varoitusymbolit

1. Tilanne jossa on vakava loukkaantumisen tai kuoleman vaara. 2. Onnettomuus-tai loukkaantumisvaara. 3. Tärkeää tietoa tuotteesi toiminnasta tai suorituskyvystä. 4. Tuotteiden yhteensopimattomuus.

Jäljitettävyyis ja merkinnät

a. Tämän henkilösuojaimen valmistusta valvova taho - b. EU-yhtypittarkastuksen suorittava taho - c. Jäljitettävyyis: tietomatriisi - d. Kokko - e. Sarjanumero - f. Valmistusvuosi - g. Valmistuspäivä - h. Tarkastajan tunnus tai nimi - i. Lisäys - j. Standardit - k. Lue käyttöohjeet huolellisesti - l. Valmistuspäivämäärä (kuukausi/vuosi) - m. Valmistajan osoite

Denne bruksanvisningen forklarer hvordan du bruker utstyret på korrekt måte. Kun enkelte teknikker og bruksmetoder er beskrevet.

Advarselssymbolene gir informasjon om enkelte potensielle farer som er forbundet med bruk av utstyret, men det er umulig å beskrive alle potensielle farer. Oppdateringer og tilleggsinformasjon finner du på Petzl.com.

Du er selv ansvarlig for å forstå og ta hensyn til disse advarselene, og for å bruke utstyret på korrekt måte. Feil bruk av utstyret vil medføre ytterligere risiko. Kontakt Petzl dersom du er i tvil, eller dersom du ikke forstår disse bruksanvisningene.

1. Bruksområde

Personlig verneutstyr (PVU) for fallsikring.

Sittesele for klatring.

Produktet må ikke brukes utover dets begrensninger eller i andre situasjoner som det ikke er beregnet for.

Ansvar

ADVARSEL

Aktiviteter som involverer bruk av dette produktet er farlige.

Du er selv ansvarlig for dine egne handlinger og avgjørelser og din egen sikkerhet.

For du tar i bruk utstyret, må du:

- Lese og forstå alle bruksanvisningene.
- Sørg for å få spesifikk opplæring i hvordan produktet skal brukes.
- Gjøre deg kjent med produktet og tillegnde deg kunnskap om dets kapasitet og begrensninger.
- Forstå og akseptere risikoen i aktiviteter som involverer bruk av produktet.

Manglende respekt for bare ett av disse punktene kan medføre alvorlig personskade eller død.

Dette produktet skal kun brukes av kompetente og ansvarlige personer, eller under direkte tilsyn av en kompetent og ansvarlig person.

Du er selv ansvarlig for dine egne handlinger, avgjørelser og din egen sikkerhet, og du tar selv på deg ansvaret for dette. Dersom du ikke er i stand til å ta på deg dette ansvaret eller dersom du ikke forstår bruksanvisningene, skal du ikke bruke utstyret.

2. Liste over deler

- (1) Hoftebelte, (2) Justeringsspenner for hoftebelte, (3) Elastiske båndholdere, (4) Innbindingspunkt, (5) Sentralløkke, (6) Stropp på lårløkker, (7) Justeringsspenner for lårløkker, (8) Utstyrslokker, (9) Løkke for heisetau, (10) Elastiske stropper på lørløkker.

3. Kontrollpunkter

Din sikkerhet avhenger av at utstyret du bruker er i god stand.

Petzl anbefaler at en grundig kontroll blir gjort av en kompetent person minst én gang årlig (avhengig av gjeldende regelverk i ditt land og hvordan du bruker utstyret). Følg prosedyrene som er beskrevet på Petzl.com. For resultatene inn i et PVU-kontrollskjema: utstyrsstype, modell, navn og kontaktinformasjon på produsent, serie- eller uniknummer, datoer; produksjonsdato, kjøpsdato, dato for når produktet ble tatt i bruk, neste periodiske kontroll, kommentarer og markerte feil, kontrollørens navn og signatur og dato for neste planlagte kontroll.

For du bruker produktet

Sjekk alltid bånd ved innbindingspunktene, sentralløkken, justeringsspennene og ved bærende sømmer. Se etter kutt, slitasje, bulker og skade forårsaket av bruk, varme og kjemikalier osv. Se spesielt etter avkuttede/strekte tråder. Sjekk at justeringsspennene fungerer som de skal.

Hver gang produktet brukes

Kontroller regelmessig at de justerbare spennene er skikkelig festet.

Det er viktig å jevnlig kontrollere at produktet fungerer som det skal og at produktets koblinger til andre elementer i systemet fungerer. Forsikre deg om at alle elementene er riktig posisjonert i forhold til hverandre.

4. Kompatibilitet

Kontrollér at produktet er kompatibelt med de andre elementene i systemet (kompatibelt = at produktet fungerer som det skal sammen med de andre elementene).

Utstyr som brukes sammen med selen må være godkjent i henhold til standarder som gjelder i ditt land (f.eks. karabinere godkjente i henhold til EN 12275).

5. Ta på deg selen

Påse at stroppene ikke er vridd. Fest overskuddsbånd i de elastiske båndholderne for å unngå at spennene åpnes utilsiktlig. Våte og frosne stropper er vanskelige å justere.

Tilpasning og funksjonstest

Selen må sitte tett på kroppen. Dette vil redusere risikoen for skader ved et eventuelt fall.

For bruk må du bevege deg i selen og prove å henge i den fra innbindingspunktet for å være sikker på at den er riktig tilpasset. Selen bør være komfortabel å ha på i de tiltenkte posisjonene.

6. Slik binder du deg inn i selen

Bind deg inn parallelt med sentralløkken. Gjør en systematisk sjekk av

innbindingsknuten for hver gang du starter å klatre.

Spesifikk bruk: med brystsele

(se tegning til avsnitt 6)

7. Slik kobler du til for sikring eller nedfiring

Koble sikrings- eller nedfiringssystemet til sentralløkken med en låsbar karabiner.

8. Tilleggsinformasjon

Dette produktet er godkjent i henhold til kravene i EU regulativ 2016/425 for personlig verneutstyr. EU samsvarserklæringen er tilgjengelig på Petzl.com.

Når skal utstyret kasseres:

VIKTIG: Spesielle hendelser kan begrense produktets levetid til kun én gangs bruk. Eksempler på dette er eksponering for barskt klima, saltvann, skarpe kanter, ekstreme temperaturer, kjemiske produkter osv.

Et produkt må kasseres når:

- Det er eldre enn 10 år og består av plast eller tekstiler.
- Det har tatt et kraftig fall eller stor belastning.
- Det blir ikke godkjent i kontroll. Du er i tvil om det er pålitelig.
- Du ikke kjenner produktets fullstendige historie.
- Det blir foreledt på grunn av utvikling og endring av lovtekster, standarder, bruksteknikker, og når det blir inkompatibelt med annet utstyr osv.

Destruer disse produktene for å hindre videre bruk.

Symboler:

A. Levetid: 10 år - B. Merking - C. Temperaturbegrensninger - D.

Forholdsregler for bruk (ADVARSEL: Enhver kontakt med kjemikalier kan skade selen.) - **E. Renjoring/desinfeksjon - F. Torking - G. Oppbevaring/transport.** (Bruk trekket som følger med under transport av selen.) - **H. Vedlikehold - I. Modifiseringer/repasjoner** (som ikke er godkjent av Petzl er forbudt. Bytting av utskiftbare deler er unntatt forbudt.) - **J. Spørsmål/kontakt oss**

3 års garanti

På alle materielle feil og fabrikasjonsfeil. Følgende dekkes ikke av garantien: normal slitasje, oksidering, endringer eller modifiseringer, feil lagring, dårlig vedlikehold eller annen bruk enn det produktet er beregnet for.

Advarselssymboler

1. Situasjonen skaper overhengende fare for alvorlig skade eller død. 2. Eksponering for potensiell ulykke eller skade. 3. Viktig informasjon om produktets funksjon og virkemåte. 4. Utstyret er ikke kompatibelt.

Sporbarhet og merking

a. Instansen som godkjenner produsenten av dette PVU - b. Teknis kontrollorgan som utfører EU-godkjenningen - c. Sporbarhet: identifikasjonsmåte - d. Størrelse - e. Serienummer - f. Produksjonsår - g. Produksjonsdag - h. Inspektorens navn eller kontrollnummer - i. Økning i nummerrekkefølgen - j. Standarder - k. Les bruksanvisningen grundig - l. Produksjonsdato (måned/år) - m. Produsentens adresse

Tyto pokyny vysvětlují, jak správně používat vaše vybavení. Popsány jsou pouze některé techniky a způsoby použití.

Varující symboly upozorňují na některá potenciální nebezpečí spojená s použitím vašeho vybavení, ale není možné uvést všechny případy. Navštivte Petzl.com a sledujte aktualizace a doplňkové informace.

Vaší odpovědností je věnovat pozornost každému upozornění a používat vaše vybavení správným způsobem. Nesprávné použití tohoto vybavení zvyší nebezpečí. Máte-li jakékoliv pochybnosti nebo obtíže s porozuměním návodů, kontaktujte firmu Petzl.

1. Rozsah použití

Tento výrobek je osobní ochranný prostředek (OOP) používaný při ochraně proti pádu.

Horolezecký sedací úvazek.

Zatížení tohoto výrobku nesmí překročit uvedenou hodnotu pevnosti, výrobek nesmí být používán jiným způsobem, než pro který je určen.

Zodpovědnost

UPOZORNĚNÍ

Činnosti zahrnující používání tohoto výrobku jsou s podstaty nebezpečné. Za své jednání, rozhodování a bezpečnost zodpovídáte sami.

Před použitím tohoto výrobku je nutné:

- Přečíst si a prostudovat celý návod k použití.
- Nacvičit správné používání výrobku.
- Seznámit se s možnostmi výrobku a s omezeními jeho použití.
- Pochopit a přijmout rizika spojená s jeho používáním.

Opomenutí či porušení některého z těchto pravidel může vést k vážnému poranění nebo smrti.

Tento výrobek smí používat pouze odborně způsobilá a odpovědné osoby, nebo osoby pod přímým vedením a dohledem těchto osob.

Za své činy, rozhodnutí a bezpečnost zodpovídáte sami a stejně jste si vědomi možných následků. Jestliže nejste schopni, nebo nejste v pozici tuto zodpovědnost přijmout, nebo pokud nerozumíte jakékoliv z těchto instrukcí, výrobek nepoužívejte.

2. Popis částí

- (1) Pás, (2) Nastavovací přezky pásu, (3) Elastické oko, (4) Navazovací bod (most), (5) Oko pro jistění, (6) Nožní popruhy, (7) Nastavovací přezky nožních popruhů, (8) Poutko na materiál, (9) Zadní poutko pro vyťahovací lano, (10) Elastické pásky nožních popruhů.

3. Prohlídka, kontrolní body

Vaše bezpečnost závisí na neporušenosti vašeho vybavení.

Petzl doporučuje hloubkově revize odborně způsobilou osobou nejméně jedenkrát za 12 měsíců (v závislosti na aktuální legislativě ve vaší zemi, a na podmínkách použití). Postupujte dle kroků uvedených na Petzl.com. Výsledky revize zaznamenajte ve vašem formuláři pro revize OOP: typ, model, kontakt na výrobce, sériové nebo kusové číslo, datum výroby, prodeje, prvního použití, další periodické revize; problémy, poznámky, jméno a podpis inspektora.

Před každým použitím

Zkontrolujte popruhy u přípojevacích bodů, jisticí oko, nastavovací přezky a bezpečnostní švy.

Zaměřte se na řezy v popruhu, nabobtnání a poškození vzniklé používáním, vysokou teplotou a kontaktem s chemikáliemi ... Zvláštní pozornost věnujte přetřazeným nebo vytaženým nitím.

Proveďte správnou funkčnost přezek.

Během používání

Pravidelně kontrolujte, jsou-li nastavovací přezky bezpečně dotaženy.

Je důležité pravidelně kontrolovat stav výrobku a jeho spojení s ostatními prvky systému. Vždy se přesvědčte, jsou-li všechny součásti systému navzájem ve správné poloze.

4. Slučitelnost

Ověřte si slučitelnost tohoto výrobku s ostatními prvky vašeho systému při daném použití (slučitelnost = dobrá součinnost).

Vybavení používané s vašim strojem musí splňovat současné normy pro vaši zemi (např. EN 12275 karabiny).

5. Obléknutí a nastavení úvazku

Zkontrolujte, zda popruhy nejsou překroucené. Přesahující popruhy založte za přidržovací elastická oka, zabráníte náhodnému povolení přezek. Mokré a namrzlé popruhy se obtížněji nastavují.

Nastavení a zkouška zavěšením

Úvazek musí být nastaven tak, aby pohodlně padnul a snížil riziko poranění v případě pádu.

Zavěste se v úvazku a vyzkoušejte si pohyby všemi směry a ve všech polohách, ověřte si, že úvazek vám pohodlně padne a je správně nastavený.

6. Navázání

Navazujte se na oba přípojevací body. Před zahájením výstupu zkontrolujte navázání uzlu.

Zvláštní použití: v kombinaci s prsním úvazkem

(viz nákres odstavce 6)

7. Připojení jisticího, či slaňovacího zařízení

Jisticí nebo slaňovací prostředek připojte do jisticího oka pomocí karabiny s pojistkou zámků.

8. Doplňkové informace

Tento produkt splňuje Nařízení (EU) 2016/425 o osobních ochranných prostředcích. Prohlášení o shodě EU je dostupné na Petzl.com.

Kdy vaše vybavení vyřadit:

POZOR: některé výjimečné situace mohou způsobit okamžitě vyřazení výrobku již po prvním použití, to závisí na druhu, intenzitě a prostředí ve kterém je výrobek používán (znečištěné prostředí, ostré hrany, vysoké teploty, chemikálie, atd.).

Yřábek musí být vyřazen pokud:

- Je starší než 10 let a vyroben z plastu nebo textílií.
- Byl vystaven těžkému pádu nebo velkému zatížení.
- Neprojde periodickou prohlídkou. Máte jakékoliv pochybnosti o jeho spolehlivosti.
- Neznáte jeho úplnou historii používání.
- Se stane zastaralým vzhledem k legislativě, normám, technikám nebo slučitelnosti s ostatním vybavením, atd.

Takový produkt znehodnotte, abyste zamezili jeho dalšímu použití.

Piktogramy:

A. Životnost: 10 let - B. Označení - C. Povolené teploty - D. Bezpečnostní opatření. (UPOZORNĚNÍ: jakýkoliv kontakt s chemikáliemi může postrj poškodit.)

- E. Čištění/dezinfekce - F. Sušení - G. Skladování/transport. (Pro přepravu stroje použijte příložený obal.) - **H. Údržba - I. Úpravy/opravy** (zakázány mimo provozovny Petzl, výjimkou je výměna náhradních dílů) - **J. Dotazy/kontakt**

3 roky záruka

Na vady materiálu a vady vzniklé ve výrobě. Nevztahuje se na vady vzniklé: běžným opotřebením a roztržením, oxidací, úpravami nebo opravami, nesprávným skladováním, nedostatečnou údržbou, necbalostí, nesprávným použitím.

Varovné symboly

1. Situace představující bezprostřední riziko vážného poranění nebo smrti. 2. Vystavení potenciálnímu riziku úrazu nebo poranění. 3. Důležitá informace týkající se govování nebo chování vašeho výrobku. 4. Neslučitelnost vybavení.

Sledovatelnost a značení

a. Organ kontrolující výrobu tohoto OOP - b. Zkušebna provádějící certifikační zkoušky EU - c. Sledovatelnost: označení - d. Velikost - e. Sériové číslo - f. Rok výroby - g. Den výroby - h. Kontrola nebo jméno inspektora - i. Dodatek - j. Normy - k. Pozorně čtěte návod k používání - l. Datum výroby (měsíc/rok) - m. Adresa výrobce

Niniejsza instrukcja przedstawia prawidłowy sposób używania waszego sprzętu. Zaprezentowane zostały niektóre techniki i sposoby użycia.

Symbole truppej części ostrzegają przed niektórymi niebezpieczeństwami związanymi z użyciem waszego sprzętu, ale nie jest możliwe wymienienie wszystkich zagrożeń. Należy sprawdzić uaktualnienia instrukcji oraz dodatkowe informacje na Petzl.com.

Użytkownik ponosi odpowiedzialność za stosowanie się do każdego ostrzeżenia oraz do prawidłowego użycia swojego sprzętu. Każde złe użycie tego sprzętu będzie prowadziło do powstania dodatkowych zagrożeń. W razie wątpliwości lub trudności zrozumieniu instrukcji należy się skontaktować z Petzl.

1. Zastosowanie

Sprzęt Ochrony Indywidualnej (SOI) chroniący przed upadkiem z wysokości.

Uprząż biodrowa do wspinaczki.

Produkt nie może być poddawany obciążeniom przekraczającym jego wytrzymałość oraz stosowany do innych celów niż te, do których został przewidziany.

Odповідzialność

UWAGA

Wszelkie działania wymagające użycia tego produktu są z samej swej natury niebezpieczne.

Użytkownik ponosi odpowiedzialność za swoje działania, decyzje i bezpieczeństwo.

Przed użyciem produktu należy:

- Przeczytać i zrozumieć wszystkie instrukcje użytkownika.
- Zdobyć odpowiednie przeszkolenie dla prawidłowego używania tego produktu.
- Zapoznać się z produktem, z jego parametrami i ograniczeniami.
- Zrozumieć i zaakceptować potencjalne niebezpieczeństwo.

Nieprzestrzeganie lub lekceważenie któregokolwiek z powyższych ostrzeżeń może prowadzić do poważnych uszkodzeń ciała lub do śmierci.

Produkt ten może być używany jedynie przez osoby kompetentne i odpowiedzialne lub pod bezpośrednią kontrolą takich osób.

Użytkownik ponosi odpowiedzialność za swoje działania, decyzje, bezpieczeństwo i odpowiada za konsekwencje. Jeżeli nie zamierza lub nie jest w stanie takiej odpowiedzialności i ryzyka podjąć, nie rozumiał instrukcji użytkownika, nie powinien posługiwać się tym sprzętem.

2. Oznaczenia części

(1) Pas, (2) Klamry do regulacji pasa, (3) Elastyczne szlufki, (4) Punkt wiązania się, (5) Pętla do asekuracji, (6) Taśmy udowe, (7) Klamry do regulacji taśm udowych (wyłącznie w uprzężach regulowanych), (8) Uchwyty sprężętowy, (9) Tylna pętla, (10) Odpinane łączniki.

3. Kontrola, miejsca do sprawdzenia

Wasze bezpieczeństwo jest związane z niezawodnością sprzętu.

Petzl zaleca przeprowadzanie dogłębnej kontroli przynajmniej raz na 12 miesięcy, przez osobę kompetentną (w zależności od prawodawstwa w waszym kraju oraz waszych warunków użytkowania). Należy przestrzegać procedur opisanych na Petzl.com. Na karcie kontrolnej waszego SOI należy zapisać rezultaty kontroli: typ sprzętu, model, nazwa i adres producenta lub dostawcy, numer seryjny lub indywidualny, daty: produkcji, zakupu, pierwszego użycia, następnych kontroli, wady, uwagi, nazwisko i podpis kontrolera.

Przed każdym użyciem

Należy sprawdzić stan taśm przy punktach wiązania, pętli do asekuracji, klamer, szwów bezpieczeństwa.

Zwrócić uwagę na przecięcia, wyrzuszenia, rozerwania oraz uszkodzenia spowodowane wysoką temperaturą, kontaktem ze środkami chemicznymi itp. Uwaga na przecięte lub wyciągnięte nici.

- Sprawdzić prawidłowe działanie klamer regulacyjnych.

Podczas użytkowania

Regularnie sprawdzać zaciągnięcie klamer regulacyjnych.

Należy regularnie kontrolować stan produktu i jego połączenie z pozostałymi elementami systemu. Upewnić się co do prawidłowej - względem siebie - pozycji elementów wyposażenia.

4. Kompatybilność

Należy sprawdzić kompatybilność tego produktu z pozostałymi elementami systemu w określonym zastosowaniu (patrz właściwa dla produktu instrukcja). Elementy wyposażenia używane z waszą uprzężą muszą być zgodne z obowiązującym normami (na przykład karabinki EN 12275).

5. Zakładanie uprzęży

Sprawdzić czy taśmy nie są skrócone. Nadmiar taśm przesunąć przez elastyczne szlufki by uniknąć zbętnego rozluźnienia się klamer.

Mokre i zalodzone taśmy uprzęży są trudniejsze w regulacji.

Regulacja i test wiszenia

Ta uprzęż musi być dopasowana blisko ciała, by zmniejszyć ryzyko zranienia podczas upadku.

Użytkownik powinien uprzęż wypróbować: zrobić test wiszenia na punktach wiązania, przejść kilka kroków, usiąść, zrobić parę skłonów i przysiadów. Tylko w ten sposób można sprawdzić czy uprzęż dobrze wyregulowana i wystarczająco wygodna.

6. Wiązanie się

Związać się przez obydwa punkty wiązania. Regularnie sprawdzać węzeł przed rozpoczęciem wspinaczki.

Specjalne użycie uprzęży piersiowej

(patrz rysunek paragraf 6)

7. Wpięcie systemu do asekuracji (lub zjazdu)

Wpiąć system asekuracyjny lub zjazdowy do pętli do asekuracji przy pomocy karabinka z blokadą.

8. Dodatkowe informacje

Ten produkt jest zgodny z rozporządzeniem (UE) 2016/425 w sprawie środków ochrony indywidualnej. Deklaracja zgodności UE jest dostępna na Petzl.com.

Utylizacja:

UWAGA: w wyjątkowych okolicznościach może się zdarzyć, że jednorazowe użycie sprzętu spowoduje jego zniszczenie, np. kontakt z niebezpiecznymi substancjami chemicznymi, ekstremalnymi temperaturami, środowiskiem morskim, kontakt z ostrą krawędzią, duże obciążenia, poważne odpadnięcie itd.

Produkt musi zostać wycofany jeżeli:

- Ma więcej niż 10 lat i zawiera elementy plastikowe lub tekstylne.
 - Zaliczył mocny upadek (lub obciążenie).
 - Rezultat kontroli nie jest satysfakcjonujący. Istnieją jakiegokolwiek podejrzenia co do jego niezawodności.
 - Nie jest znana pełna historia użytkownika.
 - Jeśli jest przestarzały (rozwój prawny, normatywny lub niekompatybilność z innym wyposażeniem itd.).
- Należy zniszczyć wycofane produkty, by uniknąć ich przypadkowego użycia.

Piktogramy:

A. Czas życia: 10 lat - B. Oznaczenia - C. Tolerowane temperatury - D. Środki ostrożności podczas użytkowania. (Uwaga: każdy kontakt z substancjami chemicznymi ma niszczący wpływ na uprzęż). **- E. Czyszczenie/dezynfekcja - F. Suszenie - G. Przechowywanie/transport.** (Do transportu używać dostarczonego worka). **- H. Konserwacja - I. Modyfikacje lub naprawy, wykonywane poza fabrykami Petzl, są zabronione** (nie dotyczy części zamiennych) **- J. Pytania/kontakt**

Gwarancja 3 lata

Dotyczy wszelkich wad materiałowych i produkcyjnych. Gwarancji nie podlegają produkty: noszące cechy normalnego zużycia, zarządzalawe, przerabiane i modyfikowane, nieprawidłowo przechowywane, uszkodzone w wyniku wypadków, zaniedbań i zastosowań niezgodnych z przeznaczeniem.

Znaki ostrzegawcze

1. Sytuacja grożąca nieuchronnym ryzykiem poważnego obrażenia lub śmierci.
2. Narażenie na potencjalne ryzyko incydentu lub zranienia.
3. Ważna informacja na temat działania lub parametrów waszego produktu.
4. Niekompatybilność sprzętowa.

Identyfikacja i oznaczenia

a. Organ kontrolujący produkcję tego SOI - b. Jednostka notyfikowana do zastosowania procedury weryfikacji „UE” - c. Identyfikacja: datamatrix - d. Rozmiar - e. Numer indywidualny - f. Rok produkcji - g. Dzień produkcji - h. Kontrola lub nazwisko kontrolera - i. Inkrementacja - j. Normy - k. Przeczytać uważnie instrukcję obsługi - l. Data produkcji (rok/miesiąc) - m. Adres producenta

V teh navodilih je razloženo, kako pravilno uporabljati svojo opremo. Opisane so samo nekatere tehnike in načini uporabe.

Opozorilni simboli vas opozarjajo o nekaterih možnih nevarnostih, ki so povezane z uporabo vaše opreme, vendar je nemogoče opisati vse. Za posodobitve in dodatne informacije preverjajte Petzl.com.

Odgovorni ste za upoštevanje vsakega opozorila in pravilno uporabo vaše opreme. Kakršna koli napačna uporaba te opreme pomeni dodatne nevarnosti. Če imate kakršen koli dvom ali težave z razumevanjem teh navodil, se obrnite na Petzl.

1. Področja uporabe

Izdelek sedi med osebno varovalno opremo (OVO) za zaščito pred padci.

Plezalni središnji pas.

Tega izdelka ne smete uporabljati preko njegovih zmogljivosti ali za kateri koli drug namen, kot je zasnovan.

Odgovornost

POZORILO

Aktivnosti, pri katerih uporabljate ta izdelek, so same po sebi nevarne. Sami ste odgovorni za svoja dejanja, odločitve in varnost.

Pred uporabo tega izdelka morate:

- prebrati in razumeti navodila za uporabo v celoti;
- ustrezno se usposobiti za njegovo uporabo;
- spoznati se z možnostmi in omejitvami izdelka;
- razumeti in sprejeti z uporabo izdelka povezano tveganje.

Neupoštevanje katerega koli od teh opozoril lahko povzroči resno poškodbo ali smrt.

Izdelek lahko uporabljajo le pristojne in odgovorne osebe ali tisti, ki so pod neposredno in vizualno kontrolo pristojne in odgovorne osebe. Odgovorni ste za svoja dejanja, odločitve in varnost in prevzemate njihove posledice. Če niste prepričani ali se ne čutite sposobne prevzeti odgovornosti ali ne razumete katerega od teh navodil, ne uporabljajte tega izdelka.

2. Poimenovanje delov

(1) ledveni del pasu, (2) sponke za nastavitev ledvenega dela pasu, (3) elastična držala, (4) mesto za navezovanje (most), (5) zanka za varovanje, (6) trakovi nožnih zank, (7) sponki za nastavitve nožnih zank, (8) zanka za orodje, (9) hrbtna zanka za vrv, (10) elastike za nožni zanki

3. Preverjanje, točke preverjanja

Vaša varnost je povezana z neoporečnostjo vaše opreme.

Petzl priporoča podroben pregled, ki ga opravi pristojna oseba najmanj enkrat na vsakih 12 mesecev (odvisno od veljavnih predpisov v vaši državi in vaših pogojev uporabe). Sledite postopkom, ki so opisani na Petzl.com. Rezultate preverjanja vpišite v vaš obrazec pregleda OVO: tip, model, kontaktné informacije proizvajalca, serijsko ali individualno število, datume izdelave, nakupa, prve uporabe, naslednjega periodičnega pregleda, težave, opombe, ime pregledovalca in podpis.

Pred vsako uporabo

Preverite stanje trakov na navezovalnih mestih, zanke za varovanje, sponke za nastavitve in varnostne šive.

Bodite pozorni na zareze, obrabo, odelbitve in poškodbe izdelka, ki bi nastali zaradi uporabe, vročine in stika s kemikalijami... Še posebej morate biti pozorni na prerezane ali razrahljane šive.

Preverite, da sponke za nastavitve pravilno delujejo.

Med uporabo

Redno preverjajte, da so sponke za nastavitve varno zaprte.

Pomembno je, da redno preverjate stanje izdelka in njegovo povezavo z drugo opremo v sistemu. Zagotovite, da so različni kosi opreme med seboj pravilno nameščeni.

4. Skladnost

Preverite skladnost tega izdelka z ostalimi elementi sistema, ki jih uporabljate (skladna = dobro vzajemno delovanje).

Oprema, ki jo uporabljate z vašim pasom, mora biti skladna z veljavnimi standardi v vaši državi (npr. EN 12275 vponke).

5. Namestitev in nastavitve pasu

Prepričajte se, da pasovi niso zviti. Ostanek traku spravite pod elastična držala, da preprečite nekontrolirano sprostitve traku skozi sponke. Mokre in poledenele trakove na pasu je težje nastavitve.

Nastavitve in test visenja

Pas mora biti nastavljen udobno, da v primeru padca zmanjša tveganje poškodbe. Uporabnik mora z gibanjem in prostim visenjem na navezovalnih mestih preveriti ustrezno udobje za predvideno uporabo in ustrezno prileganje pasu.

6. Navezovanje

Navezovanje na dve točki za navezovanje. Pred začetkom plezanja sistematično preverite vaš voz.

Poseben način uporabe: s prsnim pasom

(za poglavje 6. glejte sliko)

7. Namestitev sistema za varovanje ali spuščanje

Z vponko z matičo povežite vaš sistem za varovanje ali spuščanje z vašo zanko za varovanje.

8. Dodatne informacije

Ta izdelek ustreza zahtevam Uredbe (EU) 2016/425 o osebni varovalni opremi. EU izjava o skladnosti je na voljo na Petzl.com.

Kdaj umakniti izdelek iz uporabe:

POZOR: izjemen dogodek je lahko razlog, da morate izdelek umakniti iz uporabe po samo enkratni uporabi, odvisno od tipa in intenzivnosti uporabe in okolja uporabe (groba okolja, morsko okolje, ostrí robovi, ekstremne temperature, kemikalije...). Izdelek morate umakniti iz uporabe ko:

- je star več kot 10 let in je izdelan iz umetnih mas ali tekstila;
- je utrpel večji padec (ali preobremenitev);
- ni preстал preverjanja oz. imate kakršen koli dvom v njegove lastnosti;
- ne pozirate njegove celotne zgodovine uporabe;
- ko je izdelek zastarel zaradi sprememb v zakonodaji, standardih, tehniki oz. neskladen z drugo opremo...

Da bi preprečili nadaljnjo uporabo, te izdelke uničite.

Ikone:

A. Življenjska doba: 10 let - B. Oznae - C. Sprejemljive temperature - D. Varnostna opozorila za uporabo. (POZOR: vsak stik s kemikalijami lahko poškoduje pas.) **- E. Čiščenje/razkuževanje - F. Sušenje - G. Shranjevanje/transport.** (Pri transportu pasu uporabite priloženo zaščito.) **- H. Vzdrževanje - I. Priedbe/popravila** (Izven Petzlovih delavnic so prepovedana. Izjema so rezervni deli.) **- J. Vprašanja/kontakt**

3-letna garancija

Za katere koli napake v materialu ali izdelavi. Izjeme: normalna obraba in izraba, oksidacija, predelave ali priredbe, neprimerno skladiščenje, slabo vzdrževanje, poškodbe nastale zaradi nepazljivosti ali pri uporabi, za katero izdelek ni namenjen oz. ni primeren.

Opozorilni simboli

1. Situacija, ki predstavlja neposredno nevarnost za resne poškodbe ali smrt. 2. Izpostavljenost možnim tveganjem za nastanek nesreče ali poškodbe. 3. Pomembne informacije o delovanju ali zmogljivosth vašega izdelka. 4. Nezdružljivost opreme.

Sledljivost in oznake

a. Ustanova, ki nadzoruje proizvodnjo te OVO - b. Priglašeni organ, ki opravlja pregled tipa EU - c. Sledljivost: matrica s podatki - d. Velikost - e. Serjska številka - f. Leto izdelave - g. Dan izdelave - h. Nadzor in ime kontrolorja - i. Zaporedna številka izdelka - j. Standardi - k. Natančno prebrinite navodila za uporabo - l. Datum proizvodnje (meseč/leto) - m. Naslov proizvajalca

Jelen használati utasításhaz arról olvashat, hogyan használja felszerelését. Nem mutatunk be minden használati módot és technikát.

Az eszköz használatával kapcsolatos egyes veszélyekről az ábrák tájékoztatnak, de lehetetlen lenne valamennyi helytelen használati módot ismertetni. A termékek legújabb használati módozatairól és az ezzel kapcsolatos aktuális kiegészítő információkról tájékozódjon a Petzl.com internetes honlapon.

Az új információkat tartalmazó értesítések elővasáráért, betátrásáért és a felszerelés helyes használatáért mindenki maga felelős. Az eszköz helytelen használata további veszélyek forrása lehet. Ha ezzel kapcsolatban kétsége vagy nehézsége támad, forduljon a Petzl-hez bízalomal.

1. Felhasználási terület

Egényi védőfelszerelés a felhasználó magasból való leesés elleni védelmére. Sziklamászó beülőheveder.

A terméket több a megadott szakítószilárdságánál nagyobb terhelésnek kitenni vagy más, a megadott felhasználási területeken kívüli céra használni.

Felolésőség

FIGYELEM
A termék használata közben végzett tevékenységek természetükből adódóan veszélyesek.

Mindenki maga felelős a saját tevékenységéért, döntéseieért és biztonságáért.

A termék használata előtt okvetlenül szükséges, hogy a felhasználó:

- Elovassa és megértse a termékhez mellékelt valamennyi használati utasítást.
- Arra jogosult személytől megfelelő oktatást kapjon.
- Alaposan megismerje a terméket, annak előnyeit és korlátait.
- Tudatában legyen a termék használatával kapcsolatos kockázatoknak, és elfogadja azokat.

A fenti figyelmeztetések bármelyikének be nem tartása súlyos balesetet vagy halált okozhat.

A terméket csakis képzett és hozzáértő személyek használhatják, vagy a felhasználóknak legyenek folyamatosan képzett és hozzáértő személyek felügyelete alatt.

Mindenki maga felelős a saját tevékenységéért, döntéseieért és biztonságáért és maga viseli a lehetséges következményeket. Ha Ön nincs abban a helyzetben, hogy ezt a felolésőséget vállalja vagy ha nem értette meg tökéletesen jelen használati utasítást, kérjük, ne használja a terméket.

2. Részek megnevezése

(1) Derékrész, (2) Derékrész állítócsatjai, (3) Gumis bújatók, (4) Bekötési pont (áthidalóheveder), (5) Biztosítógyűrű, (6) Combhevederek, (7) Combheveder állítócsatja, (8) Felszerelésátó fül, (9) Hátulósó csat húzókötélt számára, (10) A comb- és derékrész összekötő gumipánt.

3. Ellenőrzés, megvizsgálándó részek

Felszerelésének ép állapota az Ön biztonságának záloga.

A Petzl javasolja a felszerelések alapos felülvizsgálatát kompetens személy által, legalább 12 havonta (a használat országában hatályos jogszabályok és a használat körülményeinek függvényében). Petzl.com honlapon ismertetett használati módokat. A felülvizsgálat eredményét az egényi védőfelszerelés nyilvántartólapján kell rögzíteni: típus, modell, gyártó, egycdi azonosító vagy szériaszám, gyártás, vásárárs és első használatbavétel dátuma, következő esedékes felülvizsgálat időpontja, hibák, megjegyzések, az ellenőr neve és aláírása.

Minden egyes használatbavétel előtt

Vizsgálja meg a hevedereket a bekötési pontok, a biztosítógyűrű és a csatok körül, valamint az állítócsatok és a biztonsági varratok állapotát. Úgyeljen a kopott vagy kibolyhosodott részekre, az elhasználódás, magas hőmérséklet vagy kémiai anyagok által okozott elváltozásokra. Úgyeljen a szakadt vagy laza szálakra.

Vizsgálja meg az állítócsatok működéképességét.

A használat során

Vizsgálja meg, hogy az állítócsatok jól záródnak-e.

Az eszköz állapotát és rögzítését a rendszer többi eleméhez a használat során is rendszeresen ellenőrizni kell. Győződjön meg arról, hogy a felhasználó eszközök egymáshoz képest jól helyezkednek el.

4. Kompatibilitás

Vizsgálja meg, hogy ez az eszköz kompatibilis-e felszerelése és a használt biztosítórendszer többi elemével (kompatibilitás = az eszközök jó együttműködése). A hevederzettel együtt használt eszközöknek meg kell felelniük az adott ország előírásainak (pl. Európában a karabinereknek az EN 12275 szabványnak stb.).

5. A hevederzet felvétele

Ellenőrizze, hogy a hevederek nem csavarodtak-e meg. A kilógó hevedervegeket fűzze az elasztikus bújatókba, hogy megakadályozza a hevederek későbbi kilazulását a csatokban.

Ha a beülő hevederei nedvesek vagy jegesek, állítsuk nehezebb.

Beállítás és kipróbálás

Ezt a beülőhevedert mindig pontosan be kell állítani a testmétrre, hogy a lezhanás okozta sérülések veszélyét csökkentsiük. Végezzen mozdulatokat és próbaképpen terheljen bele a beülőheveder bekötési pontjába, hogy a beállított méretek kényelmességét ellenőrizze.

6. Bekötés

A kötetl mindig mindkét bekötési ponton vezesse át. A mászás megkezdése előtt szisztematikusan ellenőrizze a csomót.

Mellhevederzet használata

(lásd a 6. bekezdést)

7. A biztosító- vagy ereszkedőrendszer csatlakoztatása

Csatlakoztassa biztosító- vagy ereszkedőeszközét a beülő biztosítógyűrűjéhez zárható nyelvű karabinerrel.

8. Kiegészítő információk

Ez a termék megfelel az [EK] 2016/425 számú egényi védőfelszerelésekre vonatkozó irányelv előírásának. Az EU megfelelőségi nyilatkozat az Petzl honlapjáról letölthető.

Leslejeztetés:

FIGYELEM: adott esetben bizonyos körülményektől (a használat intenzitásától, a használat környezeti felleteitől: maró vagy vegyi anyagok, tengervíz jelenlététől, éleken való felfekvésőtől, extrém hőmérsékletű viszonyoktól stb.) függően a termék élettartama akár egyetlen használatra korlátozódhat.
A terméket le kell selejtezni, ha:

- Több, mint 10 éves és tartalmaz műanyag vagy textil alkatrészeket.
- Nagy esés (vagy eróhatás) érte.
- A termék valamely felülvizsgálatának eredménye nem kielégítő. A használat biztonságosságát illetően bármilyen kéteyl merül fel.
- Nem ismeri pontosan a termék előzetes használatának körülményeit.
- Használatla elavult (jogszabályok, szabványok, technikák változása vagy az újabb felszerelésekkel való kompatibilitás hiánya stb. miatt).

A leslejejtett terméket semmisítse meg, hogy azt a későbbiekben se lehessen használni.

Jelmagyarázat:

A. Élettartam: 10 év - B. Jelölés - C. Használat hőmérséklete - D. Övintézkedések (Figyelem, a vegyi anyagokkal való érintkezés súlyosan károsíthatja a beülőt.) - E. Tisztítás/tértelenítés - F. Szárítás - G. Tárolás/ szállítás. (Szállításhoz használja a mellékelt tárolózsákot!) - H. Karbantartás - I. Módosítás/jávitás (a Petzl szakszervizén kívül tilos, kivéve a pótkalktrészek cseréje) - **J. Kérdések/kapcsolat**

3 év garancia

Minden gyártási vagy anyaghibára. A garancia nem vonatkozik a következőkre: normális elhasználódás, módosítások vagy háziglágos javítások, helytelen tárolás, hanyagság, nem rendeltetésszerű használat.

Veszélyes jelző piktogrammok

1. Súlyos vagy halálos sérülés kockázatával járó, veszélyes szituáció. 2. Váratlan esemény vagy sérülés valós veszélye. 3. Fontos információ a termék műköedéséről vagy használatáról. 4. Nem kompatibilis felszerelés.

Nyomon követhetőség és jelölés

a. Jelen egényi védőfelszerelés gyártását ellenőrző szervezet - b. EK típusantiváltványt kiállító notifikált szervezet - c. Nyomon követhetőség: számsor - d. Méret - e. Egycdi azonosítószám - f. Gyártás éve - g. Gyártás napja - h. Ellenőrzés vagy az ellenőrző személy neve - i. Sorszám - j. Szabványok - k. Olvassa el figyelmesen ezt a tájékoztatót - l. Gyártás dátuma (hónap/év) - m. A gyártó címe

RU

Ezta instrukcja pokazywaa, jak prawidłoo używaa wyaa oburządowaa. Danaa instrukcja po eksploatacji przedstawaa tylko nektore prawidłowe sposoby i techniki używania wyaa oburządowaa. Pręduprzewieliczne znaki informurjąyoo tu tyko o nektorech potencjalnych ryzykach, swiazanych z używaniem wyaa oburządowaa. Instrukcja nie omawaa wszystkie mozliwe ryzyka. Regularno sprawdzaae sajt Petzl.com, tam wy najdziee poslednie wersji danego dokumenta i dopelnienie twaa informurjąo. Lfno wy nesete odpowiedzialnoaa za obserwowanie swch mer przedostrochnoaa i za prawidłooe używaa wyaa oburządowaa. Nieprawidłooe używaae danego oburządowaa moze przewieci do wzmożenowa dopelnienia ryzyka. W swaczu wzmożenowa kaak-lybo somnieny lub trudnoaa obracażaa się do kompanii Petzl.

1. Obszłe zastosowania

1.1 Izdzienie odnoszoo się do swradstw indywidualnooo zażyciu (СИЗ), używaaemym do zażyciu do padenaa s wysokoaa. Besedka do skalozaanaa. Danoo izdzienie nie powinno podwergaa się naрузe, przewyaażaooo przedel ego procznoaa, i używaażaa się w swtuacjach, dla ktorych ono ne przeznaczenoo.

Ответственность

ВНИМАНИЕ
Деятельность, связанная с использованием данного снаряжения, опасна по своей природе.
Лично вы несете ответственность за свои действия, решения и безопасность.

Перед использованием данного снаряжения вы должны:

- Прочитать и понять все инструкции по эксплуатации.
- Пройти специальную подготовку по применению данного снаряжения.
- Ознакомиться с потенциальными возможностями вашего снаряжения и ограничениями по его применению.
- Осознать и принять возможные риски, связанные с использованием этого снаряжения.

Игнорирование любого из этих предупреждений может привести к серьезным травмам и даже к смерти.

Это изdzienie moze использоватьсa только лицами, прошедшими специальную подготовку, или под непосредственным контролем компетентного лица. Лfно вы несете ответственность за свои действия, решения и безопасность, и только вы отвечаете за последствия этих действий. Если вы не способны взeat на себя ответственность за использование данного снаряжения или если вы не поняли инструкцию по эксплуатации, не используйте данное снаряжение.

2. Составные части

(1) Поясной ремень, (2) Поясные регулировочные пряжки, (3) Эластичные держатели стропы, (4) Присоединительная точка, (5) Страховочная петля, (6) Ножные ремни, (7) Ножные регулировочные пряжки, (8) Грузовая петля, (9) Задняя петля для вспомогательной веревки, (10) Эластичные стропы для поддержки ножных ремней.

3. Осмотр изделия

Ваша безопасность напрямую связана с состоянием вашего оборудования. Petzl рекомендует проводить плановый осмотр снаряжения компетентным лицом как минимум каждые 12 месяцев (в зависимости от местного законодательства в вашей стране, а также от условий использования снаряжения). При плановом осмотре следуйте рекомендациям на сайте Petzl.com. Результаты планового осмотра заносятся в инспекционную форму вашего СИЗ, которая должна содержать следующую информацию: тип снаряжения, модель, контактная информация производителя, серийный или индивидуальный номер, дата изготовления, дата покупки, дата первого использования, дата следующего планового осмотра, дефекты, примечания, имя и подпись инспектора.

Перед каждым использованием

Проверьте состояние всех строп в точках крепления, страховочной петли, регулировочных пряжек и силовых швов. Убедитесь в отсутствии порезов, следов износа, воздействия высоких температур, хмикатов и т.д. Убедитесь в отсутствии порезанных или поврежденных нитей.

Убедитесь в том, что регулировочные пряжки работают правильно.

Во время каждого использования

Regularно проверяйте, что регулировочные пряжки надежно затянуты. Важно regularно следить за состоянием изdzелиа и его присоединением к другим элементам системы. Убедитесь в том, что все элементы снаряжения правильно расположены друг относительно друга.

4. Совместимость

Проверьте совместимость этого снаряжения с другими элементами системы в контексте вашей задачи (совместимость означает хорошее, эффективное взаимодействие).

Снаряжение, которое вы используете с вашей беседкой, должно соответствовать местному законодательству в вашей стране (например, карабины EN 12275).

5. Надевание и регулировка беседки

Убедитесь, что стропы не перекручены. Просуньте оставшиеся свободными концы строп под эластичные держатели, чтобы воспрепятствовать случайному ослаблению пряжек.

Если стропы беседки намокли или обледенели, отрегулировать размер становится значительно сложнее.

Регулировка и проверка зависаия

Беседка должна быть хорошо подогнана, чтобы исключить опасность получения травм в случае падения. Вы должны подвигаться в беседке, а потом вывеситься (тест на вывешивание), нагрузив последовательно каждую точку крепления, чтобы убедиться, что беседка обеспечит надлежащий комфорт в ходе использования и что она оптимально отрегулирована.

6. Присоединение

Ввяжитесь в обе присоединительные точки одновременно. Систематически проверяйте данный узел перед началом лазания. Специальные использования: с грудными обвязками (смотрите схему в разделе 6)

7. Установка страховочной (или спусковой) системы

Присоедините страховочную или спусковую систему к вашей страховочной петле с помощью карабина с муфтой.

8. Дополнительная информация

Данное устройство отвечает требованиям норм (ЕС) 2016/425, касающихся средств индивидуальной защиты. Декларация о соответствии требованиям ЕС находится на сайте Petzl.com.

Выборка снаряжения:

ВНИМАНИЕ: особые обстоятельства могут вызвать уменьшение срока службы изdzелиа, вплоть до однократного применения; например: способ и интенсивность использования, воздействие окружающей среды, воздействие морской среды, работа с агрессивными химическими веществами, экстремальные температуры, контакт с острыми границами и т.д. Немедленно выбраковывайте любое снаряжение, если:
- Снаряжение больше 10 лет и оно изготовлено из пластика или текстиля.
- Снаряжение подвергалос действию сильного рывkaa или большой нарузе.
- Снаряжение не удовлетворило требованиям при осмотре. У вас ест сомнения в его надежности.
- Вы не знаете полную историю его эксплуатации.
- Когда оно устарело и более не соответствует новым стандартам, законам, технике или оно не совместимо с другим снаряжением и т.д. Чтобы избежать дальнейшего использования выбракованного снаряжения, его следует уничтожить.

Рисунки:

A. Срой службы: 10 лет - **B. Маркировка** - **C. Допустимый температурный режим** - **D. Предосторожности в использовании.** (Внимание, любой контакт с химическими веществами может повредить вашу привязь.)
- E. Чистка/дезинфекция - **F. Сушка** - **G. Хранение/транспортровка.** (Для транспортировки используйте защитный чехол /в комплекте/) - **H. Обслуживание** - **I. Модификация/ремонт** (запрещены все мастерские Petzl, за исключением заменяемых частей) - **J. Вопросы/контакты**

Гарантия 3 года

От любых дефектов материала или от производственных дефектов. Гарантия не распространяется на следующие случаи: нормальный износ, окисление, изменение конструкции или переделка изdzелиа, неправильное хранение и плохой уход, повреждения, вызванные небрежным отношением к изdzелию, а также использование изdzелиа не по назначению.

Предупредительные знаки

1. Ситуация, представляющая неизбежный риск получения серьезных травм или ведущая к смерти. 2. Ситуация, представляющая риск возникновения несчастного случая или получения травмы. 3. Важная информация о работе или о характеристиках вашего устройства. 4. Техническая несовместимость.

Прослеживаемость и маркировка продукции

a. Организация, контролирующая производство данного СИЗ - **b.** Зарегистрированная организация, которая провела проверку на соответствие стандартам ЕС - **c.** Прослеживаемость: матрица данных - **d.** Размер - **e.** Серийный номер - **f.** Год изготовления - **g.** День изготовления - **h.** Инспекция или имя инспектора - **i.** Приращение - **j.** Стандарты - **k.** Внимательно читайте инструкцию по эксплуатации - **l.** Дата производства (месяц/год) - **m.** Адрес производителя

В тази списковка е обяснено как правилно да използвате средството. Представени са само някои методи и начини на употреба. Предупредителни надписи ви информират за потенциални рискове, свързани с употребата на средствата, но не е възможно да бъдат описани всички. Следете редовно актуализацията и допълнителната информация на страницата Petzl.com.
Вие носите отговорност за спазването на всяко предупреждение и за правилното използване на средствата. Всяко неправилно действие при използване на средството ще доведе до допълнителен риск. Съвържете се с Petzl, ако имате съмнения или затруднения да разберете нещо.

1. Предназначение

Лично предпазно средство (ЛПС) срещу падане от височина.

Седалка за катерене.

Този продукт не трябва да се използва извън неговите възможностите или в ситуация, за която не е предназначен.

Отговорност

ВНИМАНИЕ

Дейността, изискваща употреба на това средство, по принцип са опасни.
Вие носите отговорност за вашите действия, решения и за вашата безопасност.

Преди да започнете да употребявате това средство, трябва:

- Да прочетете и разберете всички инструкции за употреба.
- Да научите специфичните за средството начини на употреба.
- Да се усъвършенствате в работа със средството, да познавате качествата и възможностите му.
- Да разберете и осъзнаете съществуваия риск.

Неспазването дори на едно от тези предупреждения може да доведе до тежки, дори смъртоносни травми.

Този продукт трябва да се използва или от компетентни и добре осведомени лица, или работещит с него трябва да бъде под непосредствен зрителен контрол на такова лице.

Вие носите отговорност за вашите действия, решения и за вашата безопасност и вие ще поемете последните. Ако не сте в състояние да поемете тази отговорност или не сте разбрали добре указанията за употреба, не използвайте това средство.

2. Номерация на елементите

(1) Кръстен колан, (2) Катарам за регулиране на колана, (3) Ластични гайки, (4) Точки за обвързване, (5) Ухо за рапел, (6) Бедрени ленти, (7) Катарами на бедрените ленти, (8) Инвентарничи, (9) Задно ухо за качачане на въже за изтегляне, (10) Ластичи на бедрата.

3. Контрол, начин на проверка

Вашата безопасност зависи от състоянието на средствата.

Petzl препоръчва задълбочена проверка от компетентно лице най-малко веднъж на всеки 12 месеца (в зависимост от действащите в страната наредби и от начина и условията на употреба). Спазвайте указанията за проверка, посочени на Petzl.com. Запишете резултатите от проверката в паспорта на ЛПС: тип, модел, данни за производителя, сериен или индивидуален номер; датите на производство, покупка, първа употреба, следваща периодична проверка, дефекти, забележки, име и подпис на инспектора.

Преди всяка употреба

Проверявайте състоянието на лентите в местата за обвързване, рапелното ухо, регулируемите катарами и предпазните шевове.

Следете за съсъвания, износвания и други повреди вследствие на употреба, топлина, химически вещества и др. Внимавайте да няма скъсани или разтеглени конци.

Проверявайте правилното функциониране на катарамите за регулиране.

По време на употреба

Проверявайте редовно дали лентите не са се разхлабили.

Важно е да следите редовно за състоянието на продукта и връзката му с останалите средства от системата. Уверете се, че отделните средства са правилно разположени едно спрямо друго.

4. Съвместимост

Проверте съвместимостта на този продукт с останалите елементи от системата при вашия начин на приложението (съвместимост = правилно функциониране на елементите).

Елементите, които се използват със седалката, трябва да отговарят на действащите стандарти в страната (например съединителите да отговарят на EN 12275).

5. Поставяне на сбруята

Проверте лентите да не са усукани. Прекорайте свободната лента през ластичните гайки, за да избегнете неволно разхлабване на катарамите. Ако лентите на сбруята са мокри или обледенени, регулирането се извършва по-трудно.

Регулиране и тест с увисване

Сбруята трябва да прилепва плътно към тялото, за да се намали риска от травми при падане.

За да разберете дали седалката ви е удобна и е правилно регулирана, трябва да извършите няколко движения с нея и да я тествате, като увиснете на точката за окачване.

6. Обвързване

Вържете се, прекарвайки въжето през двете точки за обвързване.

Проверявайте винаги възела, преди да започнете да катерите.

Специфична употреба на гръден колан (вижте рисунката в параграф 6)

7. Закачане на уреда за осигуряване (или спускане)

Закачете уреда за осигуряване или рапел за рапелното ухо на седалката посредством карбинер с муфта.

8. Допълнителна информация

Този продукт съответства на регламент (ЕС) 2016/425 относно личните предпазни средства. Декларацията за съответствие ЕС може да намерите на страницата Petzl.com.

Бракунване на продукта:
ВНИМАНИЕ! някое извънредно събитие може да доведе до бракуване на даден продукт само след еднократно използване (в зависимост от вида и интензивността на употребата, средата, в която се ползва: агресивна среда, морска среда, остри ръбове, екстремни температури, химически вещества...). Един продукт трябва да се бракува, когато:

- Той е на повече от 10 години и е съставен от пластмасови или текстилни материали.
- Понесъл е значителен удар (или натоварване).
- Резултат от проверката на продукта е незадоволителен. Съмнявате се в неговата надеждност.
- Имате информация как е бил използван преди това.
- Той е морално остарял (поради промяна в законодателството, стандартите, методите на използване, несъвместимост с останалите средства...). Унищожете тези продукти, за да не се употребяват повече.

Пиктограми:

A. Срок на годност: 10 години - **B.** Маркировка - **C.** Разрешена температура
D. Предупреждения при употреба. (Внимание, всеки контакт на седалката с химически продукти има негативен ефект). - **E.** Почитване/дезинфекция
- F. Сушене - **G.** Съхранение/транспорт. (При транспортиране използвайте калъфа) - **H.** Поддръжка - **I.** Модификации/ремонти (забранени са извън сервизите на Petzl, изключение само за резервни части) - **J.** Въпроси/контакти

Гаранция 3 години

Отнася се до всякакви дефекти в материалите или при производството. Гаранцията не важи при: нормално износване, оксидация, модификации или ремонти, лошо съхранение, лошо поддръжане, употреба на продукта не по предназначение.

Табела за безопасност

1. Ситуация с нисък/незначителен риск от тежко нараняване или фатален изход.
2. Ситуация с опасност от възможен инцидент или нараняване.
3. Важна информация относно начина на функциониране или спецификацията на продукта.
4. Несъвместимост на средствата.

Контрол и маркировка

a. Организация, контролираща производството на това ЛПС.
b. Организация, оторизирана за изпитание ЕС на типа - с. Контрол: основни данни - d. Размер - e. Индивидуален номер - f. Година на производство - g. Ден на производство - h. Име на инспектора - i. Поредно число - j. Стандарти - k. Прочетете внимателно техническите указания - l. Дата на производство (месец/година) - m. Адрес на производителя

JP

本書では、製品の正しい使用方法を説明しています。技術や使用方法については、いくつかの例のみを掲載しています。

製品の使用に関連する危険については、警告のマークが付いています。ただし、製品の使用に関連する危険の全てをここに網羅することはできません。最新の情報や、その他の補足情報等は Petzl.com で参照できますので、定期的に確認してください。警告および注意事項に留意し、製品を正しく使用する事は、ユーザーの責任です。本製品の誤使用は危険を増加させます。疑問点や不明な点は (株) アルテリア (TEL 04-2968-3733) にご相談ください。

1.用途

本製品は墜落からの保護を目的として使用する個人保護用具 (PPE) です。クライミング用シットハーネスです。クライミング用シットハーネスです。本製品の限界を超えるような使用をしないでください。また、本来の用途以外での使用はしないでください。

責任

警告

この製品を使用する活動には危険が伴います。ユーザー各自が自身の行為、判断、および安全の確保についてその責任を負うこととします。

使用する前に必ず、

- 取扱説明書をよく読み、理解してください
- この製品を正しく使用するのための適切な指導を受けてください
- この製品の機能とその限界について理解してください
- この製品を使用する活動に伴う危険について理解してください

これらの注意事項を無視または軽視すると、重度の傷害や死につながる場合があります。

この製品は使用方法を熟知していて責任能力のある人、あるいはそれらの人から目の届く範囲で直接指導を受けられる人のみ使用してください。

ユーザー各自が自身の行為、判断、および安全の確保について責任を負い、またそれによって生じる結果についても責任を負うこととします。各自で責任がとれない場合や、その立場にない場合、また取扱説明書の内容を理解できない場合は、この製品を使用しないでください。

2.各部の名称

(1) ウエストベルト、(2) ウエストベルト調節バックル、(3) ストラップリテイナー、(4) タイインポイント、(5) ビレイループ、(6) レッグループストラップ、(7) レッグループ調節バックル、(8) ギアリーブ、(9) トレイルラインループ、(10) 伸縮性レッグループストラップ

3.点検のポイント

器具の状態は、ユーザーの安全に大きく関係します。ベツルは、十分な知識を持つ適任者による詳細点検を、少なくとも 12 ヶ月ごとに行うことをお勧めします (国や地域における法規や、使用状態によっても変わります)。Petzl.com で説明されている方法に従って点検してください。点検の結果を記録してください。点検記録に含める内容: 種類、モデル、製造者の連絡先、個別番号、製造日、購入日、初回使用時の日付、次回点検予定日、問題点、コメント、点検者の名前と署名。

毎回、使用前に

タイインポイントのウェビング、ビレイループ、調節バックル、及び主要な縫製部分を点検してください。使用による切れ目や磨耗、毛羽立ち、熱や化学製品との接触等による損傷がないことを確認してください。縫製部分が切れたりゆるんだりしていないことを特に注意して確認してください。調節バックルが正常に機能することを確認してください。

使用中の注意点

調節バックルがしっかりと締められていることを常に確認してください。この製品および併用する器具 (連結している場合は連結部を含む) に常に注意を払い、状態を確認してください。全ての構成員が正しくセットされていることを確認してください。

4.適合性

この製品がシステムの中のその他の器具と併用できることを確認してください (併用できる = 相互の機能を妨げない)。本製品と併用する器具は、使用する国における最新の規格に適合していないければなりません (例: ヨーロッパにおけるコネクターの規格 EN 12275)。

5.ハーネスの装着および調節方法

ストラップがまじれていないことを確認してください。不意にバックルがゆるまないように、余分なストラップはストラップリテイナーに通してください。

ハーネスのストラップが濡れているまたは凍っている場合は、調節が難しくなります。

調節の確認

墜落の際に怪我をする危険を低減するため、ハーネスは体にフィットするよう調節してください。

ハーネスが正しくフィットし、使用目的に見合う快適性が得られることを必ず確認してください。ハーネスを着装した状態で動いたり、タイインポイントから吊り下がったりして、適切に調節されていることを確認してください。

6.ロープの接続

必ず上下のタイインポイントにロープを通します。登り始める前に必ず結び目を確認してください。
特殊な使用: チェストハーネスと併用 (図 6 の通りにセットしてください)

7.ビレイまたは懸垂下降用の器具のセット

ビレイまたは懸垂下降用の器具はロックングカラビナを使用してビレイループに取り付けてください。

8.補足情報

個人保護用具に関する規則 (EU) 2016/425 に適合しています。EU 適合宣言書は Petzl.com で確認できます。

廃棄基準:

警告: 極めて異例な状況においては、1 回の使用で損傷が生じ、その後使用不可能になる場合があります (劣悪な使用環境、海に近い環境での使用、鋭利な角との接触、極端な高/低温下での使用や保管、化学薬品との接触等)。以下のいずれかに該当する製品は以後使用しないでください:

- プラスチック製品または繊維製品で、製造日から 10 年以上経過した

- 大きな墜落を止めた、あるいは非常に大きな荷重がかかった
- 点検において使用不可と判断された。製品の状態に疑問がある

- 完全な使用履歴が分からない

- 該当する規格や法律の変更、新しい技術の発達、また新しい製品との併用に適さない等の理由で、使用には適さないと判断された

このような製品は、以後使用されることを避けるため廃棄してください。

アイコン:

A.耐用品年数: **10 年** - **B.**マーキング - **C.**使用温度 - **D.**使用上の注意(警告: 化学製品との接触はハーネスに悪影響を及ぼします。)- **E.**クライミング/消毒 - **F.**乾燥 - **G.**保管/持ち運び。(持ち運ぶ際は、付属のカバーを使用してください。)- **H.**メンテナンス- **I.** 改造/修理
ベツルの施設外での製品の改造および修理を禁じます (パーツ交換は除く) - **J.** 問い合わせ

3 年保証

原材料および製造過程における全ての欠陥に対して適用されます。以下の場合は保証の対象外とします: 通常の磨耗や傷、酸化、改造や変更、不適切な保管方法、メンテナンスの不足、事故または過失による損傷、不適切または誤った使用方法による故障。

警告のマーク

1.重傷または死につながる恐れがあります。2.事故や怪我につながる危険性があります。3.製品の機能や性能に関する重要な情報です。4.してはいけない内容です。

トレーサビリティとマーキング

a.この個人保護用具の製造を監査する公認機関
-b.EU 適合評価試験公認機関
-c.トレーサビリティ: データマトリクスコード
-d.サイズ
-e.個別番号
-f.製造年
-g.製造日
-h.検査担当
-i.識別番号
-j.規格
-k.取扱説明書をよく読んでください
-l.製造日 (月/年)
-m. 製造者住所

본 설명서는 장비를 정확하게 사용하는 방법을 설명한다. 특정 기술 및 사용방법만을 소개한다. 사용자의 장비 사용과 관련된 잠재적인 위험에 대한 정보를 전달한다. 모든 것을 설명하는 것은 불가능하다. 최신 정보 및 추가 정보는 Petzl.com을 확인한다. 각각의 경고 내용 확인 및 정확한 장비 사용은 사용자에게 책임이다. 장비의 오용은 추가적인 위험을 야기할 수 있다. 본 설명서를 이해하는데 어려운 점이나 의문점이 있으면 (주)안나푸르나로 연락한다.

1. 적용 분야

이 장비는 추락 보호의 용도로 사용되는 개인 보호구이다 (PPE). 클라이밍용 하단 안전벨트. 본 제품은 자체 강도 이상으로 힘을 가해서는 절대 안되며 제작 용도 이외의 다른 목적으로 사용되어서는 안된다.

책임

주의사항
이 장비의 사용과 관련된 활동은 위험성이 내재되어 있다. 자신의 행동이나 결정, 그리고 안전에 대한 책임은 사용자에 있다.

이 장비를 사용하기 전에, 반드시 알아야 할 사항:
- 사용에 관한 모든 설명서를 읽고 이해하기.
- 장비의 적절한 사용을 위한 구체적인 훈련받기.
- 장비의 사용법과 사용 한도에 대해 숙지하고 친숙해지기.
- 관련된 위험을 이해하고 숙지하기.

이런 경고를 유념하지 않으면 심각한 부상이나 사망을 초래할 수 있다.

이 장비는 전문가와 책임질 수 있는 사람만이 사용할 수 있고, 전문가의 직접적이고 눈으로 볼 수 있는 통솔 아래 사용되어야 한다.

행동이나 결정, 그리고 안전에 대한 책임은 사용자에게 있으며 결과물에 대해 예측할 수 있어야 한다. 모든 위험을 책임질 능력이 없거나 그런 위치에 있지 않다면, 그리고 사용설명서를 충분히 이해하지 못했다면 이 장비를 사용하지 않는다.

2. 부분명칭

(1) 허리벨트, (2) 허리벨트 조절 버클, (3) 탄력 밴드, (4) 연결 지점(다리), (5) 확보 고리, (6) 다리 고리 스트랩, (7) 다리 고리 조절 버클, (8) 장비걸이, (9) 운반 로프용 뒤쪽 고리, (10) 다리 고리 신축성 밴드.

3. 검사 및 확인사항

사용자의 안전은 장비의 상태와 연관성이 있다. 페솔은 적어도 일년에 한 번 이상 전문가의 세부 검사를 받을 것을 권장한다(사용 국가의 현재 규정과 사용자의 사용 환경에 따른 것). 페솔의 웹사이트 Petzl.com에 설명된 절차를 따른다. PPE 장비 서식에 유형, 모델, 제조자 정보, 일련번호 또는 개별 번호, 제조일, 구매일, 최초 사용일, 검사 내용, 문제점, 검사관의 이름 및 서명 등의 PPE 검사 결과를 기록한다.

매번 사용 전에

연결 지점, 빌레이 고리, 조절 버클, 안전 박음질 부분의 웨빙 상태를 확인한다. 질단, 마모, 부풀림, 사용상 또는 열, 화학제품 등으로 인한 손상된 부분이 있는지 확인한다. 특히, 박음질된 실이 끊기거나 느슨해진 부분이 있는지 유심히 관찰한다. 조절 버클이 잘 작동되는지 확인한다.

제품 사용 중

조절 버클이 안전하게 조여졌는지 정기적으로 확인한다. 제품의 상태와 장치에 연결된 다른 장비와의 연결 부분을 정기적으로 검사하는 것이 매우 중요하다. 장비에 연결된 모든 아이템들이 잘 연계되어 정확한 위치에 놓여 있는지 확인한다.

4. 호환성

본 제품이 사용시 다른 장비와 호환 되는지 확인한다 (호환이 된다 = 순기능적 상호작용). 본 안전벨트와 함께 사용되는 장비는 사용 국가의 현재 기준에 부합되어야만 한다(예, EN 12275 카라비너).

5. 안전대 착용 및 세팅

스트랩이 꼬이지 않았는지 확인한다. 버클이 우발적으로 풀리는 것을 예방하기 위해 탄력 밴드 아래로 여분의 웨빙을 넣는다. 안전대의 끈이 젖은 상태 또는 얼어있는 상태이면 조절이 더욱 어렵다.

조절 및 매달리기 실험

추락이 발생할 경우를 대비하여 부상을 줄이기 위해 안전벨트를 꼭 맞게 조절해야 한다. 안전벨트가 몸에 잘 맞는지 편안한지 확인하기 위해 움직여 보거나 매달려 본 후, 사이즈를 적절하게 조절한다.

6. 로프 연결

두 개의 지점을 하나로 연결. 클라이밍을 시작하기 전 매듭의 상태를 체계적으로 확인한다. **특정 사용: 상단 안전벨트와 함께 사용하는 경우** (6 번 단락 그림 참조)

7. 확보 또는 라벨 시스템 설치

잠금 카라비너를 사용하여 확보 또는 라벨 시스템을 빌레이 고리에 연결한다.

8. 추가 정보

본 제품은 개인 보호 장비에 관한 규정 (EU) 2016/425 의 필수 요건에 부합한다. EU 표준 적합성 선언서는 Petzl.com에서 확인 가능하다.

장비 폐기 시점:

경고: 제품의 수명은 제품의 형태, 사용 강도 및 사용 환경에 따라 단 한번의 사용으로도 줄어들 수도 있다 (가진 환경, 고습 환경, 날카로운 모서리, 극한의 기온, 화학 제품 등). 다음과 같은 상태에서는 제품 사용을 중단한다.
- 플라스틱이나 섬유 재질의 장비가 최소 10 년 사용되었을 경우.
- 심한 추락이나 하중을 받은 적이 있는 경우.
- 겹사에 통과하지 못한 경우. 장비의 보존상태가 의심되는 경우.
- 장비에 대한 기록을 전혀 모를 경우.
- 적용 규정, 기준, 기술의 변화 또는 다른 장비와 호환되지 않는 경우 등.

이러한 장비가 다시 사용되는 일이 없도록 폐기할 것. **제품 참조:**

A. 수명: 10 년 - B. 마킹 - C. 허용 온도 - D. 사용 주의사항 (경고: 화학 물질과의 접촉은 안전벨트를 손상시킬 수 있다.) - **E. 세탁/살균 - F. 건조 - G. 보관/운반** (안전벨트 운반할 때는 제공된 커버를 사용한다.) - **H. 제품관리 - I. 수리/수선** (페솔 시설 외부에서는 부품 교체를 제외한 수리 금지) - **J. 문의사항/연락**

3년간 보증

원자재 또는 제조상의 결함에 대해 3년간의 보증기간을 갖는다. 제외: 일반적인 마모 및 찢김, 산화, 제품 변형 및 개조, 부적절한 보관, 올바르게 않은 유지 관리, 사용상 부주의, 제작 용도 이외의 사용 등.

주의 사항

1. 심각한 부상 또는 사망의 갑작스런 위험이 존재하는 상황. 2. 사고 또는 부상의 잠재적인 위험에 노출. 3. 사용자의 장비의 성능 및 작업 수행에 대한 중요한 정보. 4. 장비 비호환성.

추적 가능성과 제품 부호

a. 본 PPE 장비 제조 인적 기관 - b. EU 유형 시험 수행 기관 - c. 추적 가능성: 데이터 매트릭스 - d. 사이즈 - e. 일련 번호 - f. 제조 년도 - g. 제조일자 - h. 제품 검사자 이름 - i. 제품일련번호 - j. 기준 - k. 사용 설명서를 주의 깊게 읽는다 - l. 제조일 (월/년) - m. 제조업체 주소

这份说明书将向您解释如何正确使用您的装备。这里只描述确定无误的技术和使用方法。警示标记将告知您使用该装备时的潜在危险，但并不详尽无遗。请登录 Petzl.com 查阅更新和附加信息。您有责任阅读每一条警示且正确使用您的装备。任何错误的使用都将造成额外危险。如果您有任何疑问或对于理解这些文件有困难的话，请联系 Petzl。

1.应用范围

用于坠落保护的个人防护设备 (PPE)。座式攀登安全带。该产品使用时不可超出其负荷限制，也不可用于设计之外的用途。**责任**
警告
凡涉及及使用此装备的活动都具有一定危险性。您应对个人的行动、决定和安全负责。

在使用此装备前，您必须：
- 阅读并理解全部使用指南。
- 针对其正确使用方法进行特定训练。
- 熟悉产品的性能及使用限制。
- 理解并接受所涉及到的危险。

上述警告一旦忽视将有可能造成严重伤害甚至死亡。该产品必须由有能力且负责任的人来使用，或在有能力且负责任的人直接或目视监督下使用。您应对个人的行动、决定和安全负责并承担后果。如果您不能对该责任负责或无法完全理解此说明，那么不要使用此装备。

2.部件名称

(1) 腰带 (2) 腰带调节卡扣 (3) 松索卡环 (4) 连接处 (5) 保护环 (6) 腿环调节带 (7) 腿环调节卡扣 (仅限于调节安全带) (8) 装备环 (9) 后部拖绳挂环 (10) 腿环松索带。

3.检测、检查要点

您装备的完整性关系到您的安全。Petzl建议至少每12个月由一个有资质的人进行仔细检查(根据您所在国的要求和 Usage 状况)。请根据 Petzl.com 所描述的过程进行检查。在您的 PPE 检查表格中记录: 类型、型号、制造商信息、序列号或独立编码、日期: 生产、购买、第一次使用、下一次检查: 问题、评论、检查者姓名和签名。**每次使用前**

检查绳索系绳点, 保护环, 调节卡扣及安全缝线附近扁带的状态。检查扁带是否存在因使用, 暴露于高温与与化学品接触过而导致的割痕, 磨损和损坏等状况。尤其要仔细检查是否存在割断/脱出的线头。验证调节卡扣是否能够正常操作。**使用时**

常规检查调节卡扣是否安全扣紧。定时掌握产品状况以及与其他产品的连接部份状况至关重要。确保系统内所有装备均互相正确连接。

4.兼容性

确保该产品在工作时与其他组件的兼容性(兼容性=良好的功能交互)。与安全带配合使用的设备必须符合您所在国家的现行标准(如, EN 12275 锁扣标准)。

5.安全带的穿戴和调校

确定扁带没有发生缠绕。将过长的扁带放在松索卡环下避免卡扣突然松开出现意外。潮湿或结冰的安全带在调节起来会更加困难。

调校和悬吊测试

安全带必须调校合适从而避免出现坠落时受伤。须通过走动和悬挂来验证安全带是否舒适并正确调整。

6.连接绳索

同时连接上下两个连接环。在每次攀爬前, 系统地检查您的绳结。**特殊用法:**与胸式安全带配合使用。(见图6)

7.设置一个保护或下降系统

使用一把带锁扣将保护环与保护或下降系统进行连接。

8.补充信息

该产品符合欧盟2016/425个人保护设备标准。请登录 Petzl.com 查看符合欧盟标准声明。**何时需要淘汰您的装备:**
警告:一次意外事故可能导致产品在首次使用后即被淘汰, 这取决于使用类型, 使用强度及使用环境(严酷的环境、海洋环境、尖锐边缘、极限温度、化学产品等)。产品在经历以下情况后必须淘汰:
- 塑料或纺织产品自生产之日起已超过10年。
- 经历过严重冲坠(或负荷)。
- 无法通过产品检测。您对其安全性产生怀疑。
- 您不清楚产品的全部使用历史。
- 因为法律、标准、技术或与其它装备不兼容等问题而不得不淘汰。
销毁这些产品以防将来误用。

图标:
A.寿命: 10年 - B.标志 - C.使用温度范围 - D.使用注意。(注意: 与化学品的任何接触都会对安全带造成不良影响。) - **E.清洁/消毒 - F.干燥 - G.存放/运输**。(使用头盔特制运输保护袋。) - **H.维护 - I.改造/修理** (不能在 Petzl 以外的地方修理, 除了更换零件) - **J.问题/联系**

3年质保

针对材料或生产上的缺陷。例外: 正常的磨损、撕裂、氧化、自行改装或改良、不正确存放和维护、使用疏忽或用于非该产品设计之用途。

警告标志

1.表示有严重伤害或死亡风险。2.表示有潜在的意外或伤害风险。3.表示产品在功能或性能方面的重要信息。4.表示装备的不兼容性。

可追溯性及标示

a.颁发此PPE产品生产许可的机构 - b.进行EU测试的机构 - c.追踪: 信息 - d.尺寸 - e.独立编码 - f.生产年份 - g.生产日期 - h.控制或检查员名称 - i.增量 - j.标准 - k.仔细阅读说明书 - l.生产日期 (月份/年份) - m.生产商地址

คู่มือการใช้งานนี้ อธิบายให้ทราบถึงวิธีการใช้อุปกรณ์อย่างถูกต้อง ใ้ระบุข้อมูลทางเทคนิคและการใช้งาน

เครื่องหมายการค้าออกให้คนทราบถึงอันตรายบางส่วนที่อาจเกิดขึ้นจากการใช้งานของอุปกรณ์ แต่ไม่เอาข้อใดทั้งหมด ตรวจสอบที่ Petzl.com เพื่อหาข้อมูลเพิ่มเติมล่าสุด

เป็นความรับผิดชอบของลูกในการระมัดระวังคำเตือนและการใช้อุปกรณ์อย่างถูกต้อง ข้อผิดพลาดในการใช้อุปกรณ์จะทำให้เกิดอันตราย คิดคือ Petzl หรือตัวแทนจำหน่ายมีข้อสงสัย หรือไม่เข้าใจขอความในคู่มือนี้

1. ส่วนที่เกี่ยวข้องกัน

อุปกรณ์นี้เป็นอุปกรณ์ป้องกันภัยส่วนบุคคล (PPE) ใช้สำหรับยังยั้งการตก

สายรัดสะโพกสำหรับทำป็นหมวก

อุปกรณ์นี้จะคงไม่ได้รับน้ำหนักเกินกว่าที่ระบุไว้หรือไม่นำไปใช้ในวัตถุประสงค์อย่างอื่นนอกเหนือจากที่ได้ออกออกแบบมา

ความรับผิดชอบ

คำเตือน

กิจกรรมที่เกี่ยวข้องกับการใช้อุปกรณ์นี้ เป็นสิ่งที่เป็นอันตราย ผู้ใช้ต้องมีความรับผิดชอบต่อการกระทำที่คิดไม่ถึงและความปลอดภัย

ก่อนการใช้อุปกรณ์นี้ จะต้อง

- อ่านและทำความเข้าใจคู่มือการใช้งาน
- การศึกษาโดยเฉพาะเพื่อการใช้งานที่ถูกต้อง
- ทำความคุ้นเคยกับความสามารถและข้อจำกัดในการใช้งานของมัน
- เข้าใจและยอมรับความเสี่ยงที่เกี่ยวข้อง

การขาดความระมัดระวังและละเลยต่อข้อมูลนี้ อาจมีผลให้เกิดการบาดเจ็บสาหัสหรืออาจถึงแก่ชีวิต

อุปกรณ์นี้จะคงถูกใช้งานโดยผู้ที่มีความสามารถเพียงพอและมีความรับผิดชอบหรือใช้ในสถานที่ที่อยู่ในความรับผิดชอบโดยตรงหรือควบคุมได้โดยผู้เชี่ยวชาญ

เป็นความรับผิดชอบของผู้ใช้งานต่อวิธีการใช้ การตัดสินใจความปลอดภัย และยอมรับในผลที่เกิดขึ้นจากวิธีการนั้น ไม่ควรใช้อุปกรณ์นี้ถ้าคุณไม่สมบูรณ์ หรือไม่อยู่ในสภาวะที่จะรับผิดชอบต่อความเสี่ยงที่จะเกิดขึ้นหรือไม่เข้าใจขอความในคู่มือการใช้งาน

2. ชื่อของส่วนประกอบ

(1) สายรัดคอ (2) หัวเข็มขัดปรับสายรัดคอ (3) แถบยางยึดสำหรับเก็บสายรัด (4) จุดผูกยึด(สายเชื่อมตอ) (5) วงมีลย (6) สายรัดโคนขา (7) หัวเข็มขัดปรับสายรัดโคนขา (8) หัวคล้องอุปกรณ์ (9) หัวคานหลังสำหรับเกี่ยวรั้งชื่อ (10) ยางยึดสำหรับยึดสายรัดโคนขา

3. การตรวจสอบ จุดตรวจสอบ

ความปลอดภัยของคุณขึ้นอยู่กับความสมบูรณ์ของอุปกรณ์ของคุณ

Petzl แนะนำให้ตรวจเช็ครายละเอียดของอุปกรณ์โดยผู้เชี่ยวชาญ อย่างน้อยทุก 12 เดือน (ขึ้นอยู่กับข้อกำหนดกฎหมายของประเทศและสภาพการใช้งาน) ทำตามขั้นตอนที่แสดงไว้ที่ Petzl.com บันทึกผลการตรวจเช็ค PPE ลงในแบบฟอร์มการตรวจเช็ค ชนิด รุ่น ข้อมูลของโรงงานผู้ผลิต หมายเลขลำดับการผลิต หรือหมายเลขกำกับอุปกรณ์ วันที่ของการผลิตวันที่สั่งซื้อ วันที่ใช้งานครั้งแรก กำหนดการตรวจเช็คครั้งต่อไป ปัญหาที่พบ ความคิดเห็น ชื่อของผู้ตรวจเช็คพร้อมลายเซ็น

ก่อนการใช้งานแต่ละครั้ง

ตรวจเช็คสายรัดที่จุดผูกยึด ที่หัวมีลย ที่เข็มขัดปรับตำแหน่ง และที่จุดยึดติดกัน ตรวจสอบร่องรอยตัดขาด ขีดครูด การพองบวมและเสียหายจากการใช้งาน จากความร้อน และการถูกสัมผัสกับสารเคมี โดยเฉพาะอย่างยิ่งการตรวจดูร่องรอยตัดขาด หรือเส้นคายหลุดลุ่ย

ตรวจดูว่า หัวเข็มขัดปรับสายรัด ใช้งานได้อย่างถูกต้อง

ระหว่างการใช้งาน

ตรวจดูอยู่เสมอว่า หัวเข็มขัดปรับสายรัด ได้สอดครีไว้อย่างถูกต้อง

เป็นเรื่องสำคัญอย่างยิ่งที่ต้องตรวจสอบสภาพของอุปกรณ์อยู่เป็นประจำ และการต่อเชื่อมอุปกรณ์เข้ากับอุปกรณ์ตัวอื่นในระบบ แนะนำว่าทุกชิ้นส่วนของอุปกรณ์อยู่ในตำแหน่งที่ถูกต้องกับชิ้นส่วนอื่น

4. ความเข้ากันได้

ตรวจเช็คว่าคุณสามารถใช้งานเข้ากันได้กับอุปกรณ์อื่นในระบบ (เข้ากันได้ = ใช้งานควบกันได้โดยไม่ติดขัด)

อุปกรณ์ที่นำมาใช้งานร่วมกับสายรัดสะโพก จะต้องสอดคล้องกับข้อกำหนดมาตรฐานที่ใช้บังคับในแต่ละประเทศ (เช่น EN 12275 เป็นมาตรฐานเกี่ยวกับตัวเชื่อมตอ)

5. วิธีสวมใส่สายรัดสะโพกและการจัดการ

ตรวจเช็คให้แน่ใจว่าสายรัดไม่บิดเป็นเกลียว สอดปลายสายรัดส่วนเกินเข้าไปในช่องอีลาสติคเก็บสายรัดเพื่อหลีกเลี่ยงอุบัติเหตุจากการเลื่อนหลุดของหัวเข็มขัด

สายรัดสะโพกที่เปียกชื้นและมีน้ำแข็งเกาะ จะยากต่อการปรับขนาด

การปรับขนาดและทดสอบการขึ้นยั้ง

สายรัดสะโพกต้องปรับขนาดให้สวมใส่ได้สบายกระชับเพื่อช่วยลดอันตรายที่เกิดจากการบาดเจ็บกรณีที่มีการตก

คุณต้องเคลื่อนไหวกไปรอบ ๆ และลองผูกยึดจุดคล้องเพื่อตรวจเช็คว่าสวมใส่สายรัดสะโพกได้พอรู้สึกสบายเวลาปฏิบัติงานและได้ปรับขนาดที่เหมาะสมแล้ว

6. การผูกยึด

ทำการผูกยึดผ่านสองจุดผูก ทำการตรวจเช็คระบบเงื่อนที่ผูกยึดอย่างถี่ถ้วน ก่อนเริ่มปีนทุกครั้ง

การใช้งานแบบเฉพาะ ด้วยสายรัดคอก

(ดูภาพอธิบายจากหัวข้อ 6)

7. การติดตั้งอุปกรณ์มีลย หรือระบบการไต่ตัว

ติดตั้งอุปกรณ์มีลย หรือระบบการไต่ตัวกับหัวผูกยึดด้วยสายไบนอร์แบบประตูล็อค

8. ข้อมูลเพิ่มเติม

อุปกรณ์นี้ได้ผลิตตามข้อกำหนด (EU) 2016/425 ในเรื่อง อุปกรณ์ป้องกันภัยส่วนบุคคล

บุคคล EU รายละเอียดขอรับรอมมาตรฐาน สามารถหาได้ที่ Petzl.com

ควรวัดหลักการใช้อุปกรณ์มีลย

ขอควรวัด ในกิจกรรมที่มีการใช้อุปกรณ์อย่างรุนแรงอาจทำให้อุปกรณ์ต้องถูกเลิกใช้แม้หลัง

จากการใช้งานเพียงครั้งเดียว ทั้งนี้ ขึ้นอยู่กับชนิดของการทำงานและสภาพแวดล้อม (สภาพที่แจ้งหยาบ สถานที่ไกลทะเลสิ่งของมีคม สภาพอากาศที่รุนแรง สารเคมี)

อุปกรณ์จะคงเลิกใช้ เมื่อ

- มีอายุเกินกว่า 10 ปี สำหรับผลิตภัณฑ์พลาสติก หรือสิ่งทอ

- ได้เคยมีการตกกระชากอย่างรุนแรง (เกินขีดจำกัด)

- เมื่อไม่ผ่านการตรวจเช็คสภาพ เมื่อมีข้อสงสัยหรือไม่แน่ใจ

- เมื่อไม่ทราบถึงประวัติการใช้งานมาก่อน

- เมื่อครุ่น ลาสมีขจากการเปลี่ยนกฎเกณฑ์มาตรฐานเทคนิค หรือ ความเข้ากันไม่ได้

กับอุปกรณ์อื่น

ถ้าลาอุปกรณ์เพื่อหลีกเลี่ยงการนำกลับมาใช้อีก

สัญลักษณ์

A. อายุการใช้งาน 10 ปี - B. เครื่องหมาย - C. สภาพภูมิอากาศ ที่สามารถใช้งานได้ - D. ขอควรวัดการใช้งาน คำเตือน การสัมผัสจุดอันตราย อาจทำให้สายรัดสะโพกเสียหายได้ - E. การทำความสะอาด/เช็ดถูได้ - F. การที่ไต่หม่ง - G. การเก็บรักษา/การขนส่ง (ใส่ถุงคลุมที่จิมมาให้ ในกรณีขนถ่ายสายรัดสะโพก) - H. กรูตู่แ่ - I. การปรับปรุหรือแก้ไขตัดแปลง (โดยไม่ได้รับอนุญาตจาก Petzl เป็นขอห้ามมิให้กระทำ ยกเว้น ในส่วนที่ขาดแทน) - J. คำถาม/ติดต่อ

อุปกรณ์มีการรับประกันเป็นเวลา 3 ปี

เกี่ยวกับวัตถุดิบหรือความบกพร่องจากการผลิต ข้อยกเว้นจากการรับประกัน การชำรุดบกพร่องจากการใช้งานตามปกติ ปฏิกริยาจากสารเคมี การแก้ไขตัดแปลง การเก็บรักษาในกฎวิธี ความเสียหายจากอุบัติเหตุ ความประมาทเลินเล่อ การนำไปใช้งานที่นอกเหนือจากที่อุปกรณ์ออกแบบไว้

เครื่องหมายคำเตือน

1. สถานการณ์เสี่ยงที่อาจเกิดอันตรายบาดเจ็บสาหัส หรือ เสียชีวิต 2. มีความเสี่ยงในการเกิดอุบัติเหตุ หรือ การบาดเจ็บ 3. ข้อมูลสำคัญที่เกี่ยวกับระบบการทำงาน หรือ คุณสมบัติของอุปกรณ์ 4. ความเข้ากันไม่ได้ของอุปกรณ์

เครื่องหมายและข้อมูล

a. หัวข้อสำคัญของการควบคุมการผลิตของอุปกรณ์ PPE นี้ - b. ชื่อเฉพาะที่บอกถึง การทดลองผ่านมาตรฐาน EU - c. การสืบมาตรฐาน ข้อมูลแหล่งกำเนิด - d. ขนาด - e. หมายเลขลำดับ - f. ปีที่ผลิต - g. วันที่ผลิต - h. ผู้ควบคุม หรือชื่อของผู้ตรวจเช็ค - i. ข้อมูลเพิ่มเติม - j. มาตรฐาน - k. ฐานคู่มือการใช้งานโดยละเอียด - l. วันที่ของการผลิต (เดือน/ปี) - m. ที่อยู่ของโรงงานผู้ผลิต